

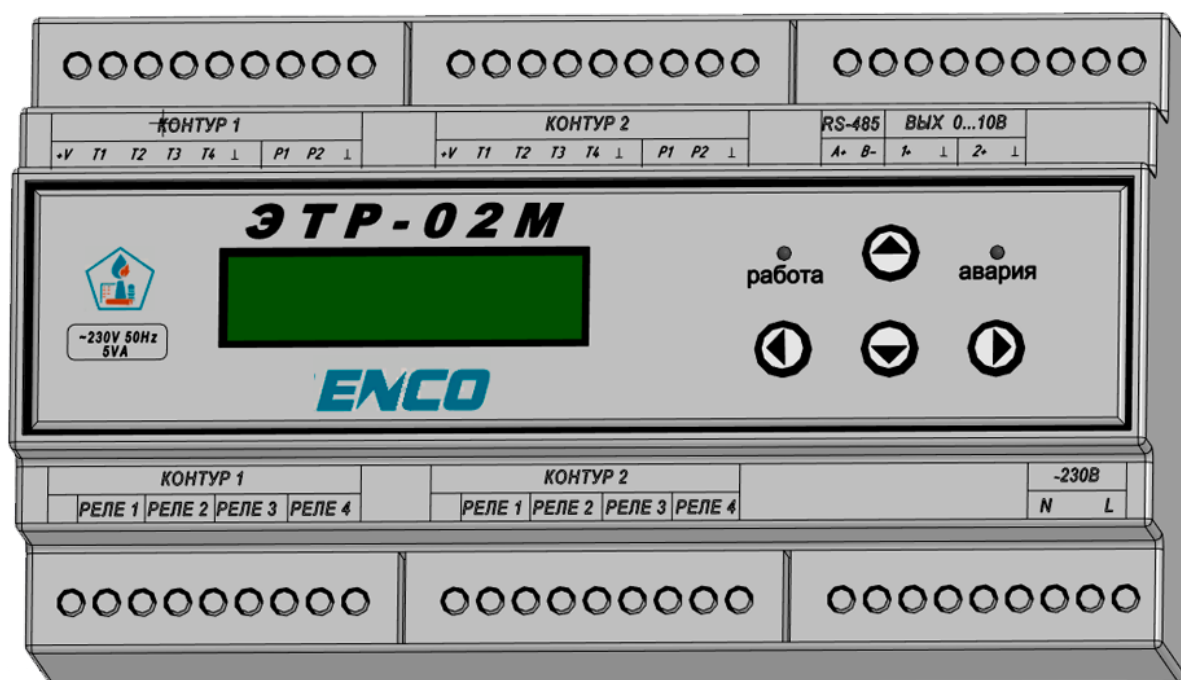

Температурный регулятор (контроллер) ЭТР-02М

РУКОВОДСТВО ПО ЭКСПЛУАТАЦИИ



Содержание

1 Назначение	3
2.Технические характеристики	4
3.Состав температурного регулятора	5
4 Устройство и работа температурного регулятора	5
4.1 Устройство температурного регулятора	5
4.2 Функциональное назначение клавиш	6
4.3 Работа температурного регулятора	6
4.4 Включение регулятора	7
4.5 Порядок работы	8
4.6 Описание режимов главного меню регулятора	14
4.7 Настройка параметров закона регулирования	24
4.8 Аварийные режимы работы	28
5 Указания мер безопасности	29
6 Монтаж и подключение регулятора	30
7 Техническое обслуживание	31
8 Утилизация	31
Приложение А	32
Приложение Б	36
Приложение В	37
Приложение Г	38

Настоящее руководство по эксплуатации (далее РЭ) предназначено для ознакомления с правилами эксплуатации и принципами работы температурного регулятора ЭТР-02М.

Изготовитель оставляет за собой право вносить в конструкцию и схему температурного регулятора изменения не принципиального характера без отражения в руководстве.

В руководстве приняты следующие сокращения:

АВР- автоматический ввод резервного насоса;

ГВС- горячее водоснабжение;

ОТП- отопление;

ПДП- система подпитки;

П–пропорциональный закон регулирования;

ПИ–пропорционально - интегральный закон регулирования;

ПИД–пропорционально-интегрально-дифференциальный закон регулирования;

ПК- персональный компьютер;

ТСП - термометр сопротивления платиновый

ТН- датчик температуры наружного воздуха;

ТП- датчик температуры погружной.

Перед установкой и пуском регулятора необходимо внимательно ознакомиться с настоящим РЭ и технической документацией на применяемые совместно с регулятором изделия (регулирующие клапаны, насосы и т.д.).

Изготовитель несет гарантийные обязательства в полном объеме только в том случае, если заводские пломбы на регуляторе не нарушены.

При установке регулятора на объекте эксплуатации в обязательном порядке должны быть выполнены следующие требования:

–монтаж электрических цепей должен быть выполнен в строгом соответствии со схемами электрических подключений, приведенными в РЭ.

–силовые и соединительные кабели должны быть проложены в заземленных металлических трубах или металлорукавах. При этом не допускается прокладка в одном металлорукаве (трубе) силовых кабелей и кабелей связи с термодатчиками.

–запрещается использование регулятора без герметичных кабельных вводов на шкафу управления, в котором он установлен, и исполнительных устройствах.

Изменение настроек регулятора возможно только после включения разрешения на изменение конфигурации в режиме «Служебный» главного меню регулятора.

Вопросы, связанные с использованием изделий в системах диспетчеризации, не являются предметом рассмотрения настоящего РЭ. В случае необходимости применения регуляторов в составе таких систем, потребителю рекомендуется связываться с изготовителем или его авторизованными представителями для получения соответствующей информации и консультаций.

1 Назначение

1.1 Температурный регулятор ЭТР-02М (далее - регулятор) предназначен для автоматического поддержания заданного значения температуры горячей воды на выходе теплообменника, автоматического управления системой отопления здания с целью оптимизации расхода тепловой энергии, управления системой приточной вентиляции, а также для использования в составе систем управления технологическими процессами в качестве регуляторов температуры.

Управление процессом отпуска (потребления) тепловой энергии может производиться (в зависимости от условий применения) как по одному, так и по двум независимым контурам регулирования.

Регулятор поставляется потребителю с предварительными заводскими настройками параметров регулирования для каждой из реализуемых схем работы. Конкретная схема работы для каждого из контуров регулирования (смотри таблицу 1.1) конфигурируется на объекте эксплуатации, а параметры регулирования уточняются в процессе наладки с учётом специфики объекта и применяемого оборудования.

Таблица 1.1

Контур 1	Контур 2
ГВС	ГВС
Отопление	Отопление
–	Подпитка

Регулятор имеет стандартный последовательные интерфейс RS-485, через который в режиме удаленного доступа можно задавать и считывать параметры регулирования и текущие значения измеряемых величин, а также производить необходимые настройки с ПК.

1.2 Обозначение при заказе: Температурный регулятор ЭТР-02М.

Количество датчиков температуры каждого типа (ТН и ТП) должно указываться отдельной строкой.

Выполняемые контурами функции приведены в таблице 1.2.

Таблица 1.2

Тип контура	Основные функции
ГВС	Управление контуром горячего водоснабжения Автоматическое поддержание заданного температурного режима в системе ГВС; Автоматическое поддержание заданного режима регулирования в обратном трубопроводе с целью предотвращения превышения температурой теплоносителя установленного предельного значения, или её ограничения в соответствии с заданным температурным графиком; Управление регулирующим клапаном; Управление насосами с резервированием по времени; В зависимости от режима работы, контроль температуры воды в системе ГВС; Контроль состояния насосов в случае их применения; Аварийный ввод резерва насосов (режим АВР); Защита насосов от «сухого хода».

ОТП	<p>Управление контуром отопления: Задание режима регулирования потребления тепловой энергии; Автоматическое поддержание заданного режима регулирования в подающем трубопроводе системы отопления; Автоматическое поддержание заданного режима регулирования в обратном трубопроводе с целью предотвращения превышения температурой теплоносителя установленного предельного значения, или её ограничения в соответствии с заданным температурным графиком; Управление регулирующим клапаном; Управление насосами с резервированием по времени; В зависимости от режима работы, контроль температуры теплоносителя в подающем трубопроводе теплосети объекта после узла смешения, теплоносителя в обратном трубопроводе теплоносителя объекта, наружного воздуха, воздуха контрольного помещения объекта теплоснабжения; Контроль состояния насосов, в случае их применения; Аварийный ввод резерва насосов (режим АВР); Защита насосов от «сухого хода».</p>
ПДП	<p>Управление системой подпитки: Задание режима регулирования потребления тепловой энергии; Управление исполнительными устройствами (клапаном и насосами); Контроль и поддержание рабочего давления в контуре подпитки; Контроль состояния насосов, в случае их применения; Аварийный ввод резерва насосов (режим АВР); Защита насосов от «сухого хода».</p>

Регулятор обеспечивает индикацию:

- значений фактических и расчетных температур в контуре регулирования;
- отсутствия или неисправности термодатчиков;
- значений температурных уставок;
- параметров закона регулирования;
- текущего времени;
- включения исполнительных механизмов;
- аварийных ситуаций в соответствии с алгоритмом работы.

2 Технические характеристики

Основные технические характеристики регулятора приведены в таблице 2.1

Таблица 2.1

Наименование характеристики	Значение
Напряжение питающей сети, В	~195-253
Частота питающей сети, Гц	50
Потребляемая мощность (без учета исполнительных механизмов), не более, ВА	5
Условия эксплуатации: - температура окружающей среды - относительная влажность воздуха	от +5°С до +50°С до 95% при температуре 30°С
Степень защиты	IP20
Количество каналов контроля температуры	8 (по 4 на каждый контур регулирования)
Количество входов для контактных датчиков состояния «замкнуто/ разомкнуто»	6
Максимальное количество подключаемых насосов (релейное управление)	4 (по 2 на каждый контур регулирования)
Максимальное количество регулирующих клапанов	2 (по 1 на каждый контур регулирования)

Тип управления регулирующим клапаном*	-релейное (трёхпозиционное) управление; -аналоговое управление 0-10В; -аналоговое управление 4-20мА**
Пределы измерения температуры	от -50°С до +150°С
Тип датчиков температуры	ТСП Pt500 или Pt1000(уточнять при заказе)
Выход сигнала «АВАРИЯ»	1
Максимальный ток нагрузки по каждому из релейных выходов, А	3
Архив данных (энергонезависимая память)	480 значений с интервалом записи 1, 5, 10, 30, 60 мин***
Габаритные размеры, мм, не более	160x91x58
Масса, кг, не более	0,8
Режим работы	Непрерывный
Срок службы до списания	Не менее 12 лет
Скорость обмена информацией по интерфейсу RS-485	от 9600 до 115200 бод
Класс защиты от поражения электрическим током	II по ГОСТ 12.2.007.0
Длина линии связи по интерфейсу RS-485, м, не более (при использовании в качестве среды обмена неэкранированной витой пары на основе провода МГШВ 0,35)	1200

*Регуляторы поставляются потребителю только в одном из вариантов исполнения по типу управления регулирующими клапанами: релейное или аналоговое. Тип управления при заказе оговаривается отдельно;

**Сигнал управления 4-20 мА обеспечивается преобразователем напряжение-ток, подключаемым к выходу 0-10В и поставляемому по отдельному заказу;

***По индивидуальному заказу ёмкость архивов может быть увеличена до 2000 записей

3 Состав температурного регулятора

Температурный регулятор ЭТР-02М

-1шт;

Руководство по эксплуатации (размещено на сайте enco-sz.ru);

Паспорт

- 1экз.

В случае необходимости по индивидуальному заказу поставляются модули сопряжения МС-2 и МС-3. Модуль МС-2 предназначен для подключения к регулятору выхода 4-20 мА цифрового датчика давления. Модуль МС-3 представляет собой преобразователь напряжение-ток и предназначен для подключения к выходу 0-10 В регулятора электропривода регулирующего клапана с сигналом управления 4-20 мА.

4 Устройство и работа температурного регулятора

4.1 Устройство температурного регулятора

Регулятор представляет собой промышленный контроллер с резидентным программным обеспечением (далее-ПО). Внешний вид и габаритные размеры приведены в приложении В. На объектах эксплуатации регуляторы устанавливаются в шкафах автоматики с помощью DIN-рейки. Подключение кабеля питания, исполнительных механизмов, термодатчиков, контактных датчиков и другого периферийного оборудования выполняется с помощью винтовых клеммников, расположенных в верхней и нижней части корпуса. После выполнения подключений клеммники закрываются заглушками, препятствующими несанкционированному прикосновению к ним в процессе работы регулятора.

На передней панели регулятора (смотри рисунок В.1) размещены: двухстрочный цифробуквенный жидкокристаллический индикатор (ЖКИ), кнопки управления регулятором и светодиодные индикаторы «Работа» и «Авария». Индикатор «Работа» с зелёным мигающим свечением, сигнализирует о том, что на регулятор подано питающее напряжение. Индикатор «Авария» с красным свечением сигнализирует о возникновении нештатных ситуаций (ошибок) в процессе работы регулятора, например, таких, как неисправность одного из термодатчиков.

Схемы электрические подключений термодатчиков приведены на рисунке Б.1, а порядок их установки в зависимости от схемы работы приведён в таблице Б.1 приложения Б.

4.2 Функциональное назначение клавиш:

- ◀ – горизонтальные переходы из режима в режим главного меню регулятора и уменьшение корректируемого параметра (или выбор требуемого режима работы);
- ▶ – горизонтальные переходы из режима в режим главного меню регулятора и увеличение корректируемого параметра (или выбор требуемого режима работы);
- ▼ – вертикальные переходы из одного пункта в другой в каждом из режимов главного меню регулятора;
- ▲ – безусловный переход в главное меню регулятора независимо от того, в каком пункте выбранного режима этого меню находился пользователь.

Примечание– Переходы по вертикали между пунктами в любом из режимов главного меню закольцованы.

4.3 Работа температурного регулятора

4.3.1 Принцип действия регулятора основан на измерениях значений контролируемых температур и давлений, сравнении их значений с заданными уставками, и выдаче управляющего воздействия на исполнительные устройства. В зависимости от заданных параметров регулирования управление осуществляется по П, ПИ или ПИД– закону.

Регулятор поставляется потребителю с предварительными заводскими настройками параметров регулирования для каждой из реализуемых схем работы.

Конкретная схема работы для каждого из контуров регулирования (смотри таблицу 1.1) конфигурируется на объекте эксплуатации, а параметры регулирования уточняются в процессе наладки с учётом специфики объекта и применяемого оборудования.

4.3.2 Измерения значений контролируемых температур выполняются с помощью термодатчиков (ТСП).

4.3.3 В регуляторе производится сравнение измеренных температур с заданными температурными уставками или расчетными значениями.

4.3.4 Регулятор по результатам сравнения значений контролируемых температур с расчетными значениями или температурными уставками (в соответствии с заданным законом регулирования и его параметрами) вырабатывает управляющее воздействие на исполнительные устройства.

4.3.5 Управляющее воздействие представляет собой коммутацию (подачу) питающего напряжения на исполнительное устройство на время, вычисленное регулятором по комплексу параметров. В случае применения на регулирующих клапанах электрических приводов с аналоговым управлением управляющим воздействием на привод является сигнал 0-10 В, величина которого пропорциональна вычисленному значению перемещения штока клапана.

4.3.6 При работе второго контура регулирования по схеме «Подпитка» управляющие воздействия на регулирующий клапан и повысительные насосы (если они используются) вырабатываются по результатам измерений давления воды в контрольных точках линии подпитки (смотри рисунок А.7).

4.3.7 В случае, если в схеме контура регулирования предусмотрено использование циркуляционных, подмешивающих или повысительных насосов в соответствии с заданным алгоритмом регулятор может обеспечивать:

- контроль состояния насосов и анализ аварийных ситуаций;
- защиту насосов от «сухого хода»;
- раздельное управление двумя (основным и резервным) насосами;
- возможность управления насосами с резервированием по времени;
- аварийное включение резервного насоса (АВР).

Для подключения контактных датчиков контроля насосов (ДКН) и датчиков контроля «сухого хода» (ДКС) в регуляторе предусмотрены соответствующие входы (смотри схему электрических подключений в приложении Б).

Внимание! В случае использования ДКС, при их срабатывании происходит безусловное отключение работающих насосов в соответствующих контурах регулирования или блокировка их включения (если насосы в данный момент не были включены).

4.4 Включение регулятора

После включения питания регулятор проводит самодиагностику (тестирование), которая длится около 5 секунд, затем в верхней строке ЖКИ в течение нескольких секунд отображается аббревиатура «ЭНКО». После завершения этой процедуры на ЖКИ выводится информация о текущем состоянии контуров регулирования. При этом информация о состоянии первого контура отображается в верхней строке, а о состоянии второго контура – в нижней. Внешний вид окна состояния контуров представлен на рисунке 1.

1	К: Закр	Н1	!	
2	К: Откр	Н1	Н2	Е

Рисунок 1

Цифра 1, выводимая на ЖКИ, означает, что информация, приведенная в строке, соответствует контуру 1. Регулирующий клапан в этом контуре работает на закрывание, насос Н1 находится во включённом состоянии, отсутствие символа «Е» (Error) в конце строки говорит о нормальном состоянии контура (отсутствии ошибок функционирования). Символ «!» означает, что один или несколько температурных параметров, по которым осуществляется контроль и поддержание на требуемом уровне, в данный момент времени имеют отклонение от установленного значения, и регулятор осуществляет управление контуром для устранения рассогласования. После достижения регулируемым параметром требуемого значения символ «!» исчезает.

Цифра 2, означает, что информация, приведенная в строке, соответствует контуру 2. Регулирующий клапан в этом контуре открывается, насосы Н1 и Н2 находятся во включённом состоянии, символ «Е» означает наличие ошибки в функционировании контура.

Если клапан в одном из контуров находится в состоянии покоя, то в соответствующем поле строки состояния информация отсутствует.

Если в контурах регулирования применяются клапаны с аналоговым управлением, то вместо символов «Откр», «Закр» (или их отсутствия в состоянии покоя), выводятся данные о положении штока клапана в процентах от диапазона хода. Например: «10%» означает, что в данный момент времени клапан открыт на 10 %.

Переход из окна состояния контуров в главное меню регулятора выполняется при нажатии на любую из четырёх кнопок управления. Обратный переход выполняется нажатием кнопки ▲. Структура главного меню регулятора приведена на рисунке 2.



Рисунок 2

Цифра 1, выводимая на ЖКИ, означает, что данный режим главного меню относится к первому контуру регулирования. Если на индикатор выводится цифра 2, то этот режим главного меню относится ко второму контуру регулирования. Если цифры 1 или 2 отсутствуют, то данный режим главного меню является общим для обоих контуров регулирования. Описания всех режимов главного меню приведены в п.4.6.

4.5 Порядок работы

4.5.1 Описание алгоритма работы контура регулирования по схеме «ГВС»

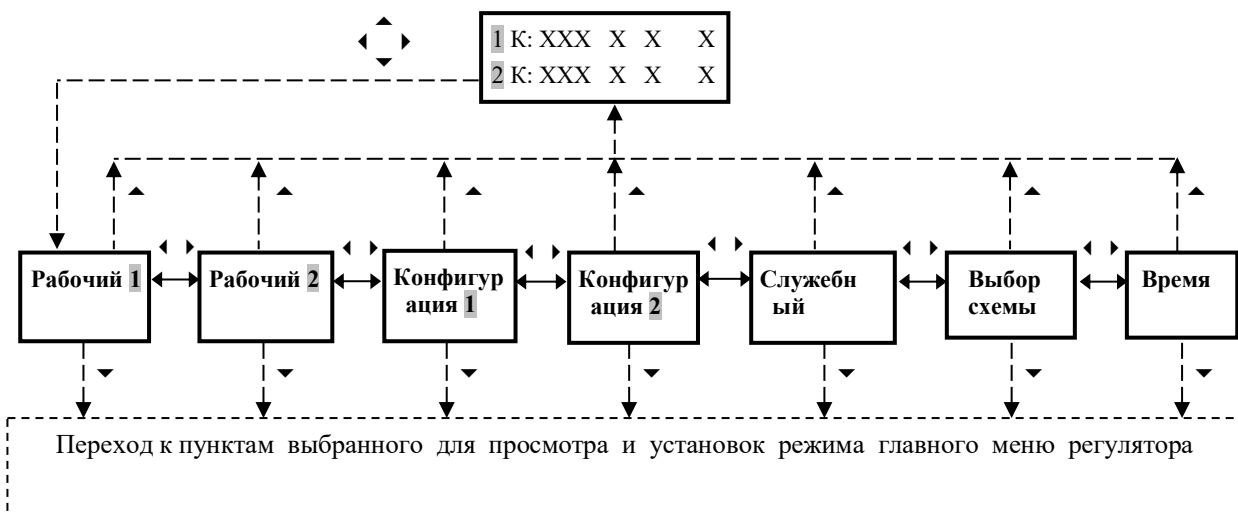
4.5.1.1 В общем виде схемы подключений контура регулятора, для которого выбрана схема работы «ГВС», приведены на рисунке А.1 (приложение А). При этом на рисунке А.1(а) приведена схема с минимальным набором оборудования, позволяющим реализовать поддержание требуемой температуры горячей воды $T_{гв}$, а на рисунке А.1(б) приведена схема с максимальным набором оборудования. **Внимание!** В случае использования датчиков сухого хода (ДКС), при их срабатывании происходит безусловное отключение работающих насосов в соответствующем контуре регулирования или блокировка их включения (если насосы в данный момент не работают).

Примечание– Следует иметь в виду, что наилучшего качества регулирования можно добиться при использовании высокоскоростных теплообменников в схемах ГВС с принудительной циркуляцией. И наоборот, качество регулирования, как правило, низкое, если используется тупиковая схема (без циркуляции) и скоростные характеристики теплообменника не отвечают требованиям оптимизации процесса теплообмена.

При работе по схеме «ГВС» регулятор по результатам измерений температур $T_{гв}$ и $T_{обр}$ вырабатывает управляющее воздействие на регулирующий клапан, который изменяет расход теплоносителя, поступающего в теплообменник для нагрева горячей воды.

Целью этого воздействия является:

а) поддержание заданной температуры $T_{гв}$ в системе ГВС;

б) ограничение температуры теплоносителя $T_{обр}$ в обратном трубопроводе заданным значением $T_{обр\max}$, т.е. выполнение условия $T_{обр} \leq T_{обр\max}$ ($T_{обр\max}$ – температурная уставка по $T_{обр}$).

Если наряду с термодатчиком $T_{обр}$ в схеме контура регулирования применяется термодатчик температуры наружного воздуха $T_{нар}$, то дополнительно к контролю выполнения условия $T_{обр} \leq T_{обр\max}$ регулятор (при соответствующих настройках) может обеспечивать ограничение $T_{обр}$ в соответствии с заданным температурным графиком.

4.5.1.2 Если термодатчик, измеряющий температуру в обратном трубопроводе, не устанавливается, то регулятор вырабатывает управляющее воздействие на клапан только с целью поддержания заданной температуры $T_{гв}$.

При этом управляющее воздействие вырабатывается по ПИД-закону.

4.5.1.3 Если термодатчик, измеряющий температуру $T_{обр}$ установлен, то в случае $T_{обр} \leq T_{обр\max}$ ($T_{обр\max}$ – температурная уставка по $T_{обр}$), управляющее воздействие вырабатывается аналогично п.4.5.1.2.

Если $T_{обр\max} < T_{обр}$, то регулятор вырабатывает сигнал управления, закрывающий клапан (вплоть до полного закрытия) до тех пор пока не будет выполнено условие $T_{обр} \leq T_{обр\max}$.

4.5.1.4 Если наряду с $T_{обр}$ установлен датчик $T_{нар}$ и включен режим контроля «Контроль обр.: производится» (смотри п. 4.6.3.1), то в случае выполнения условий $T_{обр} \leq T_{обр\max} \leq T_{обр\text{расч}}$ или $T_{обр} \leq T_{обр\text{расч}} \leq T_{обр\max}$, управляющее воздействие вырабатывается аналогично п.4.5.1.2.

Примечание– $T_{обр\text{расч}}$ – расчетное значение температуры теплоносителя в обратном трубопроводе системы отопления, соответствующее типовому температурному графику качественного регулирования 105/70 или 95/70 °С для текущего значения $T_{нар}$.

Если $T_{обр\text{расч}} \leq T_{обр\max} < T_{обр}$, то регулятор вырабатывает сигнал управления, закрывающий клапан до тех пор пока не будет выполнено условие $T_{обр} \leq T_{обр\text{расч}}$.

Если $T_{обр\max} \leq T_{обр\text{расч}} < T_{обр}$, то регулятор вырабатывает сигнал управления, закрывающий клапан до тех пор пока не будет выполнено условие $T_{обр} \leq T_{обр\max}$.

Если режим контроля выключен «Контроль обр.: не производится» (смотри п. 4.6.3.1), то контур регулирования работает по алгоритму п. 4.5.1.2 или п. 4.5.1.3.

4.5.1.5 При схеме работы «ГВС» регулятор может осуществлять регулирование в одном из трёх режимов:

Режим 1– Регулирование вручную;

Режим 2– Регулирование по заданной фиксированной температуре $T_{гв}$;

Режим 3– Регулирование по заданному графику температур для каждого часа каждого дня недели (понижения температуры и отключения ГВС для ночного времени и выходных дней).

4.5.1.6 При реализации схемы с максимальным набором оборудования регулятор выполняет:

- раздельное управление двумя циркуляционными насосами с возможностью резервирования по времени;
- контроль (проверка на наличие или отсутствие аварийной ситуации) функционирования системы регулирования по давлению;
- контроль (проверка на наличие или отсутствие аварийной ситуации) функционирования системы регулирования по температуре;
- контроль (проверка на наличие или отсутствие аварийной ситуации) функционирования системы регулирования по температуре и давлению;
- защиту насосов от «сухого хода».

4.5.1.7 Регулятор отображает в соответствующем меню ошибку в функционировании контура регулирования в следующих случаях:

- неисправность основного канала измерений температуры ($T_{гв}$);
- срабатывание ДКС;
- нарушение нормального функционирования контура регулирования (возникновение «запрограммированных событий» по давлению P или по температуре T).

При этом, в случае выхода из строя температурного канала $T_{гв}$ или срабатывания ДКС возникшая ошибка сразу отображается на ЖКИ, а красный светодиод «Авария» переводится в состояние свечения. При возникновении «запрограммированных событий» нарушения нормального функционирования контура регулирования индикация ошибки и включение светодиода «Авария» происходит в соответствии с установленным алгоритмом через запрограммированные интервалы времени. Алгоритм работы регулятора при возникновении «запрограммированных событий» нарушения нормального функционирования и обеспечении режима АВР насосов подробно рассмотрен в п. 4.5.4.

4.5.2 Описание алгоритма работы контура регулирования по схеме «Отопление»

4.5.2.1 В общем виде варианты подключений контуров регулятора при работе по схеме «Отопление» приведены на рисунках А.2. На рисунке А.2(а) приведена схема с минимальным набором оборудования, позволяющим реализовать простейший алгоритм регулирования, а на рисунке А.2(б) приведена схема с максимальным набором оборудования.

Внимание! В случае использования ДКС, при их срабатывании происходит безусловное отключение работающих насосов в соответствующем контуре регулирования или блокировка их включения (если насосы в данный момент не работают).

При работе по схеме «Отопление» производится регулирование температуры теплоносителя в подающем трубопроводе после узла смешения или на выходе теплообменника $T_{см}$ в зависимости от температуры наружного воздуха $T_{нар}$ и температуры теплоносителя в обратном трубопроводе $T_{обр}$.

В процессе регулирования учитываются изменения условий потребления тепловой энергии объектом, на котором установлен регулятор. Изменения данных условий могут быть вызваны, например, природными факторами (изменение направления ветра, солнечный подогрев стен зданий), а также изменением условий эксплуатации (например, проветривание помещений).

Термодатчик контрольной температуры T_k может устанавливаться:

- в наиболее холодных помещениях;
- на участках отопительных систем, где наиболее велика вероятность размораживания батарей или трубопроводов;

– перед узлом смешения или на входе теплообменника) для реализации алгоритмов «контроль насосов по температуре» и «контроль насосов по температуре и давлению» (смотри п. 4.5.4)

4.5.2.2 Регулирование по схеме «Отопление» производится по следующему алгоритму.

Регулятор по результатам измерений температур наружного воздуха $T_{нар}$ и теплоносителя в обратном трубопроводе $T_{обр}$ производит:

- 1) Вычисление расчетной температуры смеси теплоносителя $T_{см}$.
- 2) По ПИД-закону регулирования вырабатывает управляющее воздействие на клапан.

При этом:

а) если термодатчик, измеряющий контрольную температуру T_k , не устанавливается, то регулятор вырабатывает управляющее воздействие на клапан только с целью реализации ПИД- закона регулирования;

б) если термодатчик, измеряющий температуру T_k установлен, то в случае $T_k \geq T_{kmin}$, управляющее воздействие вырабатывается аналогично п. а);

в) Если, $T_k < T_{kmin}$ то регулятор вырабатывает сигнал управления, открывающий клапан (вплоть до полного открытия) до тех пор пока не будет выполнено условие $T_k \geq T_{kmin}$.

Расчетные значения температуры $T_{см}$ вычисляются регулятором с использованием графиков температур теплоносителя после узла элеваторного или насосного смешения (температурные графики качественного регулирования).

Примечание– Следует иметь ввиду, что расчетные значения $T_{см}$ и $T_{обр}$ (смотри п. 4.6.4.2), выводимые на ЖКИ регулятора, носят оценочный характер, т.к. условия эксплуатации объекта постоянно изменяются.

Типовой расчетный температурный график 95/70 (где 95°C – температура $T_{см}$, а 70°C – температура $T_{обр}$ при $T_{нар} = -25^\circ\text{C}$) для среднестатистического здания, в котором обеспечивают температуру $T_{вн} = 18^\circ\text{C}$, имеет вид, приведенный на рисунке 3.



Рисунок 3

Если в качестве $T_{вн}$ задается температура отличная от 18°C, то регулятор производит перерасчет графиков для этого значения температуры.

Вид температурных графиков качественного регулирования зависит от характеристик конкретного объекта, на котором устанавливается регулятор. Для адаптации температурных графиков к конкретным условиям эксплуатации регулятора применяется корректирующий коэффициент тепловых потерь $K_{кп2}$, устанавливаемое значение которого в процессе наладки может изменяться в пределах от 0,5 до 1,5.

Значения данного коэффициента $K_{кп2}$ приведены в таблице 4.5.1, которое необходимо ввести в регулятор после выбора графика регулирования 95/70:

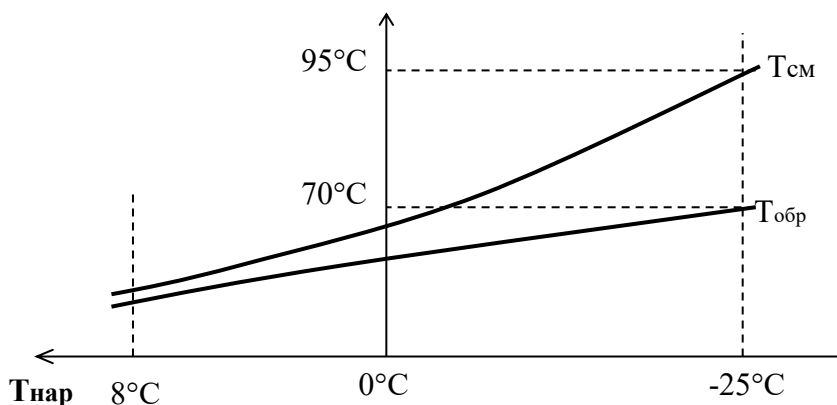
Таблица 4.5.1

температура в помещении/температурный график системы	95-70	90-70	80-60	90-65 (СВ)
18	1,07	1,004	0,86	0,995
20	1	0,94	0,8	0,927
22	0,935	0,88	0,74	0,87

Расчет коэффициента тепловых потерь $K_{кп2}$ можно вычислить вручную по формуле:

$$K_{кп2} = K_p \times K_{кп1} \quad (1)$$

где $K_{кп1}$ – первоначально установленный корректирующий коэффициент тепловых потерь;

K_p – коэффициент коррекции;

$K_{кп2}$ – новое значение корректирующего коэффициента тепловых потерь, которое необходимо ввести в регулятор регулятора.

Сначала задается типовое значение $K_{кп1}$ (в зависимости от температурного графика системы: $K_{кп1} = 1$ для среднестатистического здания с температурным графиком качественного регулирования 95/70; $K_{кп1} = 1,5$ для слабо утепленного здания (например: ангара) с температурным графиком качественного регулирования 130/65; $K_{кп1} = 0,5$ для хорошо теплоизолированного здания с температурным графиком качественного регулирования 60/40), а затем производится его корректировка в соответствии с конкретными условиями

применения (в зависимости от необходимой температуры в помещении). Корректировка производится по формуле:

Коэффициент K_p определяется по формуле:

$$K_p = \frac{T_{\text{вн.прог}} - T_{\text{нар.ср}}}{T_{\text{вн.ф}} - T_{\text{нар.ср}}} \quad (2)$$

где $T_{\text{вн.прог}}$ – установленное (запрограммированное) значение температуры воздуха внутри наиболее типичного помещения объекта;

$T_{\text{нар.ср}}$ – среднее значение температуры наружного воздуха за выбранный период работы предварительно настроенного регулятора;

$T_{\text{вн.ф}}$ – среднее значение температуры воздуха внутри помещения за выбранный период работы предварительно-настроенного регулятора.

Пример:

Пусть первоначально в процессе предварительной наладки контура регулятора, работающего по схеме «Отопление» было установлено значение корректирующего коэффициента тепловых потерь $K_{\text{кп1}} = 1$, при этом $T_{\text{вн.прог}}$ запрограммировано равным 20°C .

Далее при устойчиво работающем регуляторе проводят серию измерений температур $T_{\text{нар}}$, $T_{\text{вн}}$ и определяют их средние значения. Пусть, например:

$$\begin{aligned} T_{\text{вн.ф}} &= 18^\circ\text{C} \\ T_{\text{нар.ср}} &= -10^\circ\text{C}. \end{aligned}$$

Далее определяют:

$$K_p = \frac{20 - (-10)}{18 - (-10)} = \frac{30}{28} = 1,07$$

Новое значение $K_{\text{кп}}$, которое необходимо ввести в регулятор для данного контура будет равно:

$$K_{\text{кп2}} = 1,07 \times 1 = 1,07$$

4.5.2.3 Если спецификой объекта эксплуатации регулятора предусматривается (например по требованию теплоснабжающей организации) контроль температуры теплоносителя в обратном трубопроводе с целью ограничения максимальных значений $T_{\text{обр}}$ в соответствии с заданным температурным графиком, то алгоритм работы контура регулирования имеет дополнительные особенности.

При включенном режиме контроля «Контроль обр.: производится» (смотри п. 4.6.3.2) регулятор контролирует выполнение условия $T_{\text{обр}} \leq T_{\text{обррасч}}$, где $T_{\text{обррасч}}$ – расчетное значение температуры теплоносителя в обратном трубопроводе системы отопления, соответствующее типовому температурному графику качественного регулирования 105/70 или 95/70 $^\circ\text{C}$ для текущего значения $T_{\text{нар}}$ и установленного значения $T_{\text{вн}}$. Если условие $T_{\text{обр}} \leq T_{\text{обррасч}}$ выполняется, то алгоритм работы регулятора совпадает с алгоритмом п. 4.5.2.2.

Если $T_{\text{обррасч}} < T_{\text{обр}}$, то регулятор вырабатывает сигнал управления, закрывающий клапан до тех пор пока не будет выполнено условие $T_{\text{обр}} \leq T_{\text{обррасч}}$.

Если режим контроля выключен «Контроль обр.: не производится» (смотри п. 4.6.3.2), то контур регулирования работает по алгоритму п. 4.5.2.2.

4.5.2.4 При схеме работы «Отопление» контур регулятора может осуществлять управление в одном из трёх режимов:

Режим 1– Регулирование вручную;

Режим 2– Регулирование по заданной фиксированной температуре $T_{\text{вн}}$;

Режим 3– Регулирование по заданному графику температур для каждого часа каждого дня недели (понижения температуры для ночного времени и выходных дней).

4.5.2.5 При реализации схемы с максимальным набором оборудования регулятор выполняет:

– раздельное управление двумя подмешивающими или циркуляционными насосами с возможностью резервирования по времени;

– контроль (проверка на наличие или отсутствие аварийной ситуации) функционирования системы регулирования по давлению;

– контроль (проверка на наличие или отсутствие аварийной ситуации) функционирования системы регулирования по температуре;

– контроль (проверка на наличие или отсутствие аварийной ситуации) функционирования системы регулирования по температуре и давлению;

– защиту насосов от «сухого хода».

4.5.2.6 Регулятор отображает в соответствующем меню ошибку в функционировании контура регулирования в следующих случаях:

– неисправность одного из основных каналов измерений температуры ($T_{нар}$, $T_{см}$, $T_{обр}$);

– срабатывание ДКС;

– нарушение нормального функционирования контура регулирования (возникновение «запрограммированных событий» по давлению P или по температуре T).

При этом, в случае выхода из строя одного из основных температурных каналов или срабатывания ДКС возникшая ошибка сразу отображается на ЖКИ, а красный светодиод «Авария» переводится в состояние свечения. При возникновении «запрограммированных событий» нарушения нормального функционирования контура регулирования индикация ошибки и включение светодиода «Авария» происходит в соответствии с установленным алгоритмом через запрограммированные интервалы времени. Алгоритм работы регулятора при возникновении «запрограммированных событий» нарушения нормального функционирования и обеспечения режима АВР насосов подробно рассмотрен в п. 4.5.4.

4.5.3 Описание алгоритма работы контура регулирования по схеме «Подпитка»

4.5.3.1 В общем виде схемы подключений контура регулятора, для которого выбрана схема работы «Подпитка», приведены на рисунке А.3 (приложение А). При этом на рисунке А.3(а) приведена схема с минимальным набором оборудования, позволяющим реализовать поддержание требуемого давления в линии подпитки, а на рисунке А.3(б) приведена схема с максимальным набором оборудования. Цифровой датчик давления (P), манометр электроконтактный ($MЭ$), ДКН и ДКС подключаются в соответствии с рисунком Б.1 приложения Б. **Внимание!** В случае использования ДКС, при их срабатывании происходит безусловное отключение работающих повысительных насосов или блокировка их включения (если насосы в данный момент не работают).

В случае необходимости контакты $MЭ$, срабатывающие при снижении давления в точке установки манометра ниже установленного значения P_{min} могут подключаться и к входу ДКН 2 регулятора.

Примечание– Для работы по схеме «Подпитка» может быть сконфигурирован только второй контур регулирования.

При работе по схеме «Подпитка» регулятор по результатам измерений давления в линии подпитки вырабатывает управляющее воздействие на регулирующий клапан, который изменяет расход холодной воды в линии подпитки. В случае применения в схеме одного или двух повысительных насосов (рисунок А.3 (б)) регулятор по сигналам с электроконтактного манометра включает или выключает их в соответствии с заданным алгоритмом.

Целью этих воздействий на исполнительные механизмы является поддержание постоянного давления на выходе линии подпитки.

При этом управляющее воздействие на регулирующий клапан вырабатывается по ПИД-закону, а воздействие на повысительные насосы осуществляется в соответствии со следующим алгоритмом:

– если давление в точке установки $MЭ$ становится ниже установленного значения P_{min} , то регулятор даёт команду на включение повысительного насоса и далее по алгоритму работы при возникновении «запрограммированных событий» нарушения нормального функционирования;

– если давление в точке установки $MЭ$ становится выше установленного значения P_{max} , то регулятор даёт команду на выключение насоса или насосов (если в этот момент работали два насоса).

4.5.3.2 При схеме работы «Подпитка» может осуществляться регулирование в одном из двух режимов:

Режим 1– Регулирование вручную;

Режим 2– Регулирование фиксированному значению давления;

4.5.3.3 При реализации схемы с максимальным набором оборудования регулятор выполняет:

– раздельное управление двумя повысительными насосами с возможностью резервирования по времени;

– контроль (проверка на наличие или отсутствие аварийной ситуации) функционирования контура регулирования по давлению;

– защиту насосов от «сухого хода».

4.5.3.4 Регулятор отображает в соответствующем меню ошибку в функционировании контура регулирования в следующих случаях:

–срабатывание ДКС;

–нарушение нормального функционирования контура регулирования (возникновение «запрограммированных событий» по давлению P);

–срабатывание контактов электроконтактного манометра P_{min} или P_{max}.

При этом, в случае срабатывания ДКС или контактов P_{min} (или P_{max}) возникающая ошибка сразу отображается на ЖКИ, а красный светодиод «Авария» переводится в состояние свечения. При возникновении «запрограммированных событий» нарушения нормального функционирования контура регулирования индикация ошибки и включение светодиода «Авария» происходит в соответствии с установленным алгоритмом через запрограммированные интервалы времени. Алгоритм работы регулятора при возникновении «запрограммированных событий» нарушения нормального функционирования и обеспечении режима АВР насосов рассмотрен в п. 4.5.4.

4.5.3.5 Пример реализации схемы регулирования: «Отопление» (контур 1) + «Подпитка» (контур 2) приведена на рисунке А.4 приложения А.

4.5.4 Алгоритм работы регулятора при нарушении нормального функционирования и обеспечении режима АВР насосов.

4.5.4.1 В случае, если в контуре регулирования установлено два насоса, то при нормальном функционировании системы один находится в рабочем состоянии (активном или режиме ожидания включения, если этого требует алгоритм работы), а другой находится в резерве. На резервном насосе можно проводить профилактические ремонтные работы, не нарушая функционирования системы. Интервал резервирования и время переключения устанавливаются в соответствующих меню регулятора (режим главного меню «**Конфигурация**»), которые рассмотрены далее. Под насосом «А» в меню подразумевается насос, который в данный момент находится в рабочем состоянии, а под насосом «В» тот, который в данный момент находится в резерве. При этом насосом А может быть, в зависимости от текущего состояния функции резервирования, как насос Н1 (по схеме), так и насос Н2 (для схемы «Подпитка» ПН1 и ПН2 соответственно). В случае отключенной функции резервирования (**Интервал резерва = 0 суток**) насосом А всегда является Н1 (ПН1 для схемы «Подпитка»).

4.5.4.2 Алгоритм работы для схемы «ГВС».

В дополнение к управлению с возможностью резервирования двумя насосами может (в случае необходимости) контролироваться разность температур T_{гв}-T_{конт} и (или) давление в линии рециркуляции на выходе насосов (ДКН). Если контролируемая разность температур больше запрограммированного значения, а также, если отсутствует давление в линии рециркуляции (сработал ДКН), то фиксируется событие ненормального функционирования насоса А. Дальнейшие действия определяются порядком, установленным в меню «Алгоритм насосов» режима «Конфигурация» главного меню. В данном меню выбирается порядок действий в случае возникновения события ненормального функционирования:

-А>Е – через время анализа t_{ан} включить индикацию ошибки «Е» на ЖКИ и светодиод «Авария»;

-А>Б>Е – через время t_{ан} включить насос Б и (если событие осталось) через t_{ан} включить индикацию ошибки «Е» и светодиод «Авария»;

-А>А+Б>Е – через время t_{ан} дополнительно включить насос Б и (если событие осталось) через t_{ан} включить индикацию ошибки «Е» и светодиод «Авария»;

-А>Б>А+Б>Е – через время t_{ан} включить насос Б и (если событие осталось) через t_{ан} включить оба насоса и (если событие осталось) через t_{ан} включить индикацию ошибки «Е» и светодиод «Авария».

После устранения события реле аварии выключается, и регулятор оставляет включенным насос А.

Внимание! Контроль насосов проводится только в том случае, если по запрограммированному алгоритму работы регулятора насосы в данный момент времени должны быть включены. В противном случае контроль не осуществляется и по умолчанию считается, что событие устранено.

Если в конкретной схеме контура регулирования нет необходимости использовать насосы или контролировать их работу, то в меню «**Контроль насосов**» режима «Конфигурация» главного меню регулятора выбирается: «**Не производится**».

4.5.4.3 Алгоритм работы для схемы «Отопление».

В дополнение к управлению с возможностью резервирования двумя насосами может (в случае необходимости) контролироваться разность температур $T_{\text{конт}} - T_{\text{см}}$ (в этом случае датчик контрольной температуры устанавливается перед узлом смешения или на входе теплообменника) и (или) давление на выходе насосов (ДКН). Если контролируемая разность температур меньше запрограммированного значения, а также, если отсутствует давление (сработал ДКН), то фиксируется событие ненормального функционирования насоса А. Дальнейшие действия определяются порядком, установленным в меню «Алгоритм насосов» и совпадают с п. 4.5.4.2.

Внимание! Контроль насосов проводится только в том случае, если по запрограммированному алгоритму работы регулятора насосы в данный момент времени должны быть включены. В противном случае контроль не осуществляется и по умолчанию считается, что событие устранено.

Если в соответствии с выбранным алгоритмом работы для системы отопления насос используется в качестве циркуляционного, то он должен быть включен постоянно. Если в контуре используется два насоса, то постоянно один из них включен, а второй находится в резерве.

Если в конкретной схеме контура регулирования нет необходимости контролировать работу насосов, то в меню «**Контроль насосов**» режима «Конфигурация» главного меню регулятора выбирается: «**Не производится**».

4.5.4.4 Алгоритм работы для схемы «Подпитка».

Возможны два варианта работы.

Вариант 1

В схеме, приведенной на рисунке А.3 (б), один из насосов постоянно включен, а второй находится в резерве, МЭ не применяется. Контроль и управление работой насосов осуществляется с помощью ДКН, установленного на выходе насосов. Если срабатывает ДКН, то фиксируется событие ненормального функционирования насоса А. Дальнейшие действия определяются порядком, установленным в меню «Алгоритм насосов» и совпадают с п. 4.5.4.2.

Вариант 2

В схеме, приведенной на рисунке А.3 (б), контроль и управление работой насосов осуществляется с помощью МЭ. Если давление, измеряемое МЭ отвечает условию $P_{\text{min}} < P < P_{\text{max}}$ насосы отключены. P_{min} значение давления, установленного на МЭ, для которого выполняется условие: если $P \leq P_{\text{min}}$, то соответствующие контакты (вход Р3 регулятора) МЭ находятся в активном состоянии (замкнуто или разомкнуто в зависимости от конфигурации). P_{max} значение давления, установленного на МЭ (вход Р4), для которого выполняется условие: если $P_{\text{max}} \leq P$, то соответствующие контакты МЭ находятся в активном состоянии (замкнуто или разомкнуто в зависимости от конфигурации).

Если давление отвечает условию $P \leq P_{\text{min}}$, регулятор включает насос А. Дальнейшие действия определяются порядком, установленным в меню «Алгоритм насосов» до выполнения условия $P_{\text{max}} \leq P$, при выполнении этого условия насос (или насосы) отключаются.

4.6 Описание режимов главного меню регулятора

4.6.1 Описание режима «Служебный»

Внимание! Процесс наладки регулятора на объекте эксплуатации начинается с установки в подменю «Изменение конфигурации» разрешения на изменение конфигурации (состояние «Разрешено»). Если устанавливается разрешение на изменение конфигурации, то во всех меню регулятора параметры, которые могут подвергаться изменению начинают мигать. Мигание прекращается после установки запрета на изменение конфигурации. Если в течение 5 минут отсутствует воздействие на клавиатуру, то регулятор автоматически переводит ЖКИ в режим отображения окна состояния регулятора (смотри рисунок 1) и устанавливает запрет на изменение конфигурации.

Внешний вид режима «Служебный» главного меню регулятора представлен на рисунке 4.



Рисунок 4

Безусловный переход из любого подменю в главное меню регулятора выполняется с помощью кнопки «**▲**». Последующее нажатие на эту же кнопку переводит ЖКИ в режим отображения окна состояния регулятора (рисунок 1). Сказанное распространяется и для других режимов главного меню.

4.6.2 Описание режима «Выбор схемы»

Следующим этапом в процессе наладки регулятора после установки на разрешения на изменение конфигурации и необходимых настроек в режиме меню «Служебный» является выбор схемы работы для каждого из контуров регулирования. Он выполняется в режиме «Выбор схемы» главного меню. Варианты схем, которые можно выбрать для каждого из контуров регулирования, приведены в таблице 1.

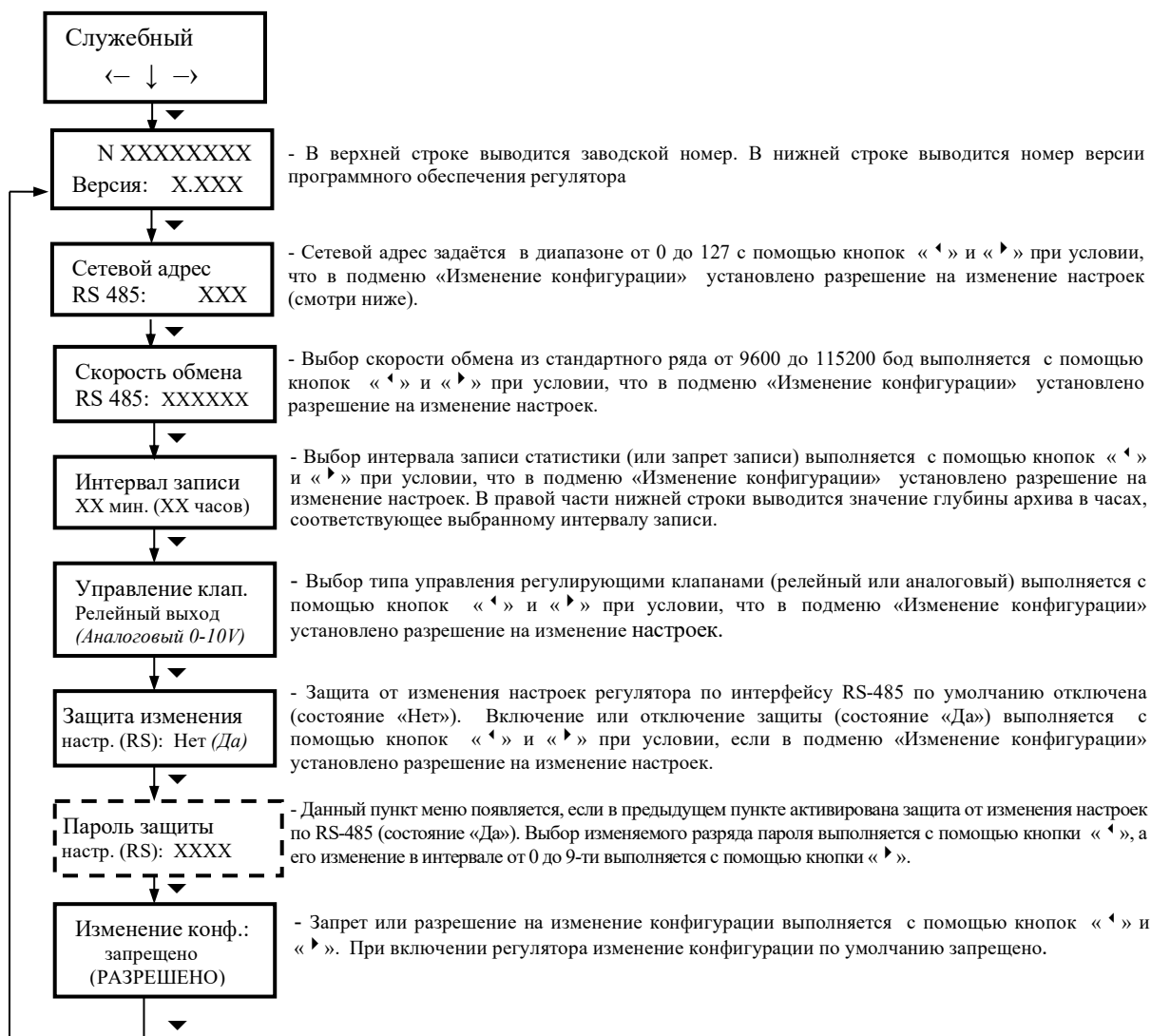
Примечание— Если для контура регулирования выбирается новый тип схемы, то установленные ранее настройки параметров регулирования сбрасываются, а для вновь выбранной схемы устанавливаются заводские предварительные настройки. Дальнейшие наладочные операции,

направленные на уточнение параметров регулирования, выполняются для полной адаптации изделия к специфике конкретного объекта.

Структура режима «Выбор схемы» главного меню регулятора представлена на рисунке 5.



Рисунок 5

4.6.3 Описание режима «Конфигурация»

Просмотр и изменение параметров регулирования, алгоритмов работы при нарушениях нормального функционирования, конфигурирование входов от ДКН, ДКС и МЭ осуществляются в режимах главного меню «Конфигурация 1» и «Конфигурация 2» для каждого из контуров отдельно. Структуры режимов «Конфигурация» одинаковы как для 1-го, так и для 2-го контура регулирования и зависят от выбранной схемы работы. Исключение составляет случай, когда для второго контура выбрана схема «Подпитка».

Изменение настроек возможно только в случае, если в режиме меню «Служебный» установлено разрешение на изменение конфигурации.

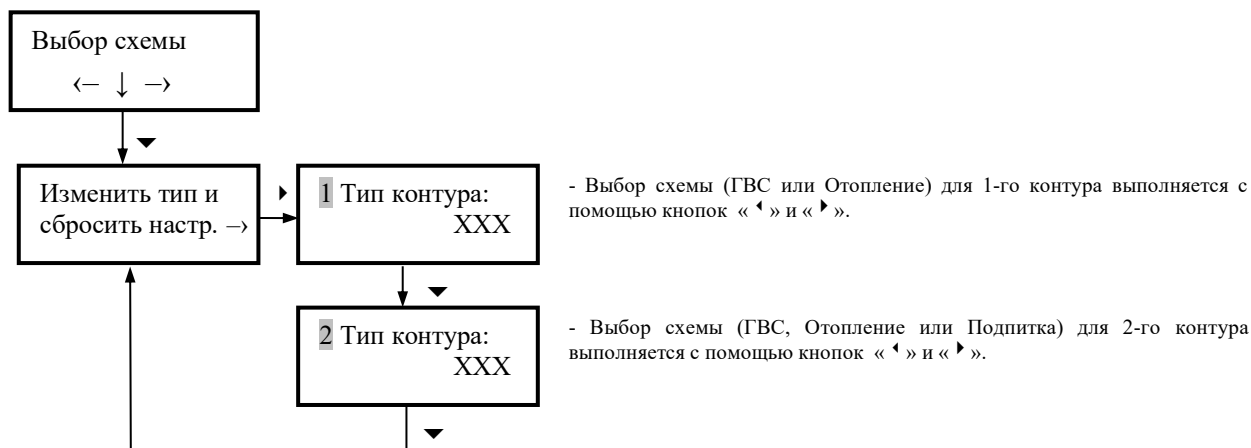
4.6.3.1 Схема «ГВС».

Структура режима меню «Конфигурация» для контура регулирования со схемой работы «ГВС» показана на рисунке 6. В качестве примера представлен второй контур.



Рисунок 6



Рисунок 6 (продолжение)

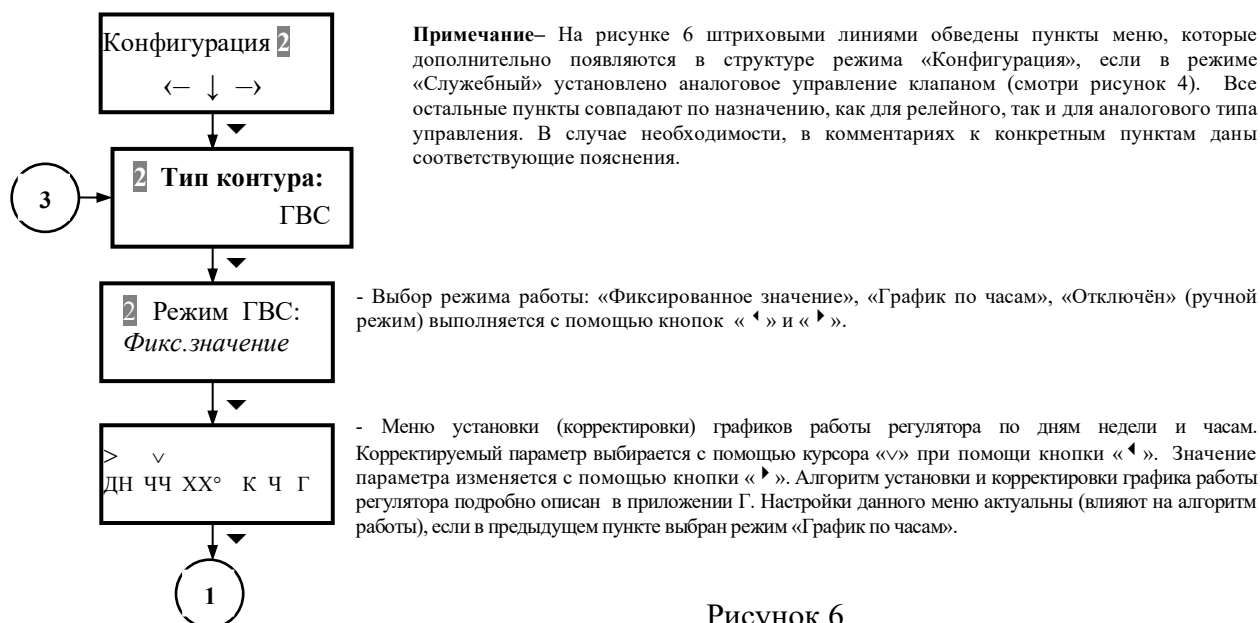

Рисунок 6 (продолжение)

4.6.3.2 Схема «Отопление».

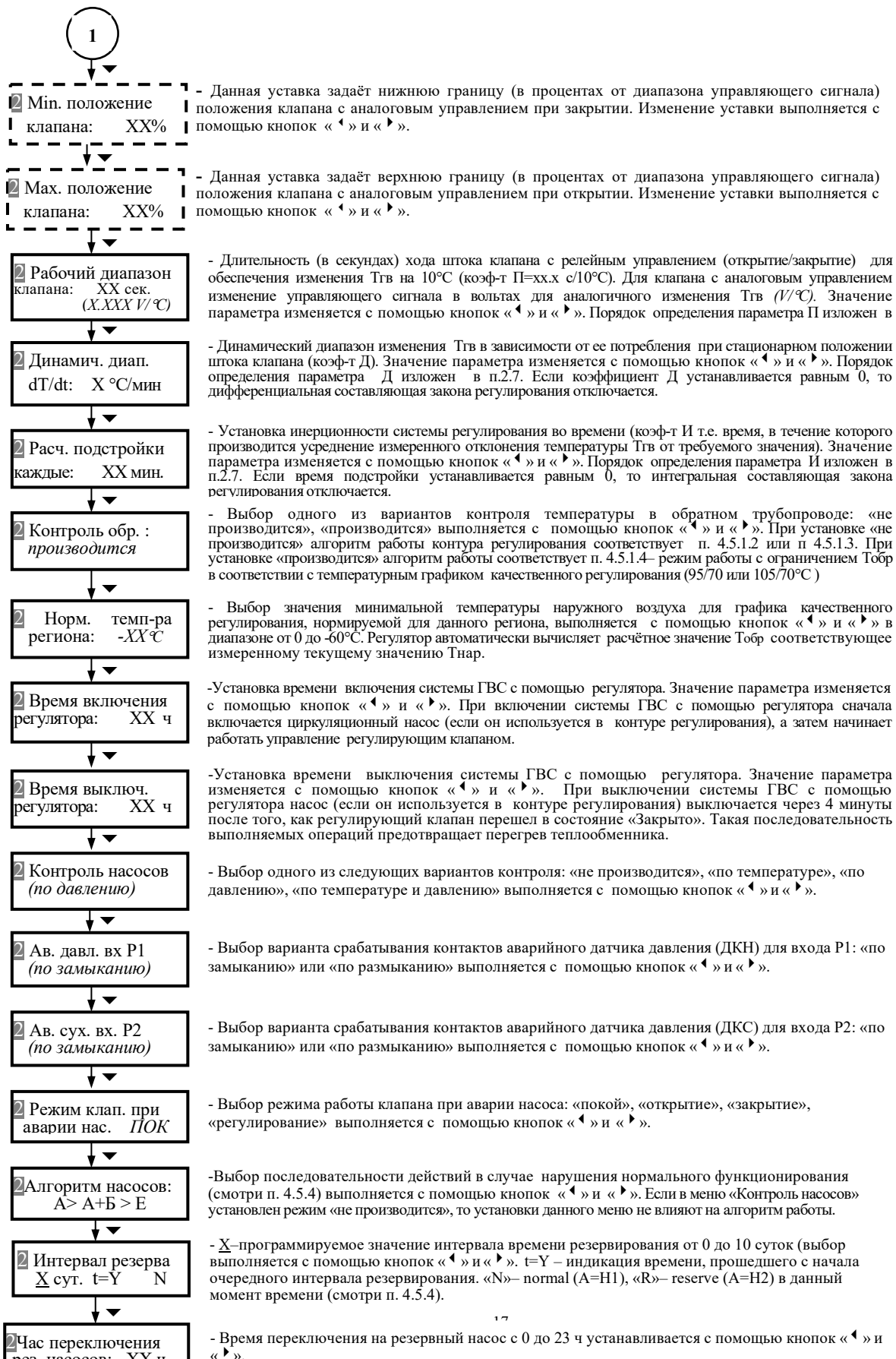
Структура режима меню «Конфигурация» для контура регулирования со схемой работы «Отопление» показана на рисунке 7. В качестве примера представлен второй контур. Пункты меню, которые полностью совпадают со схемой «ГВС», на структурной схеме не приводятся, на их месте даётся ссылка на рисунок 6. В качестве примера представлен второй контур.



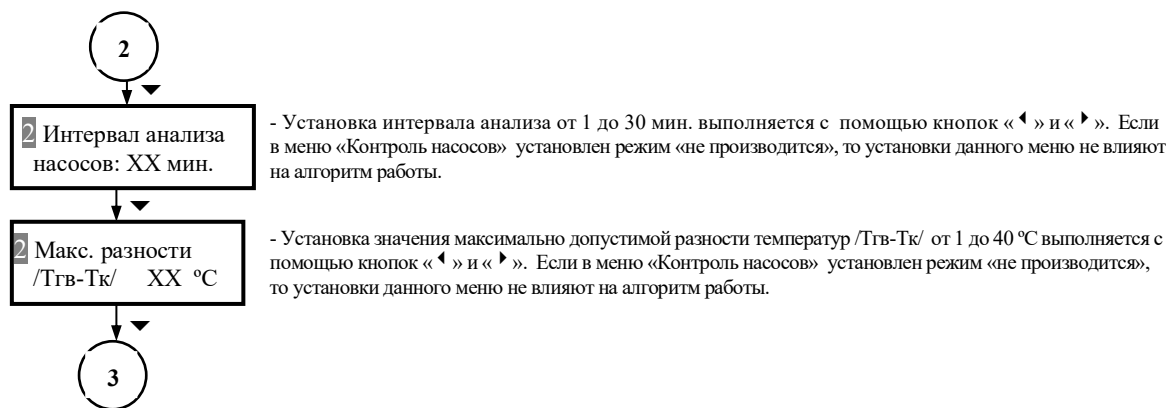
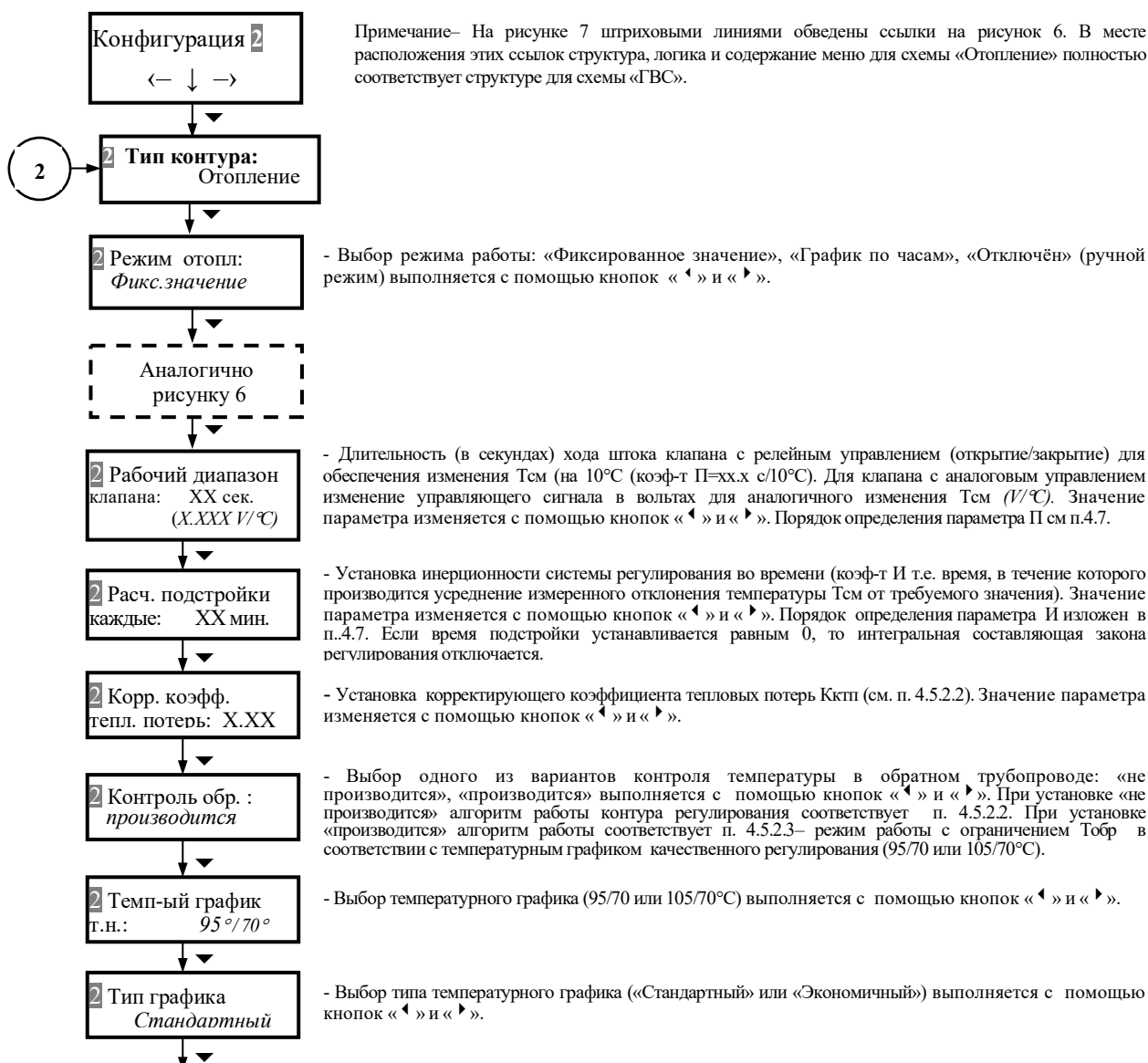

Рисунок 7 (Продолжение)

4.6.3.3 Схема «Подпитка».

Структура режима меню «Конфигурация» для контура регулирования со схемой работы «Подпитка» показана на рисунке 8. Для работы по данной схеме может быть сконфигурирован только второй контур регулирования.

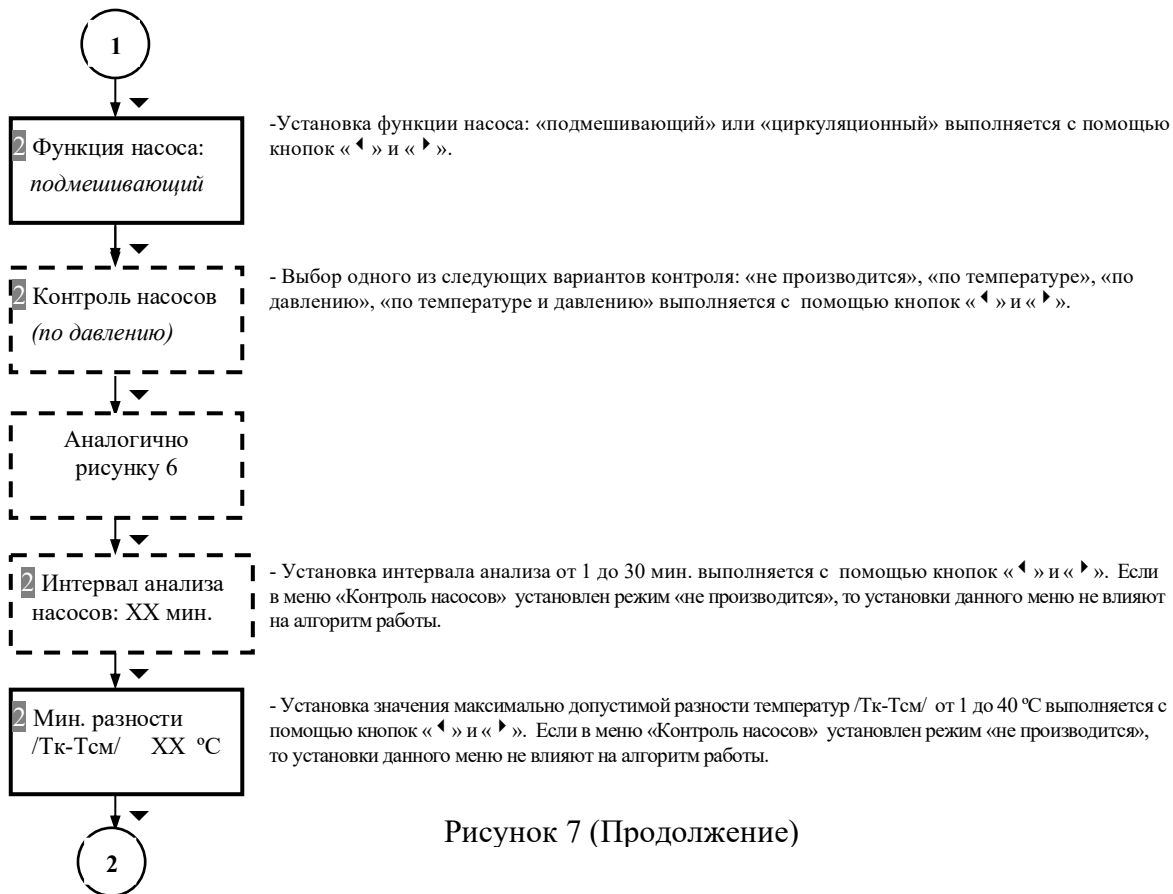
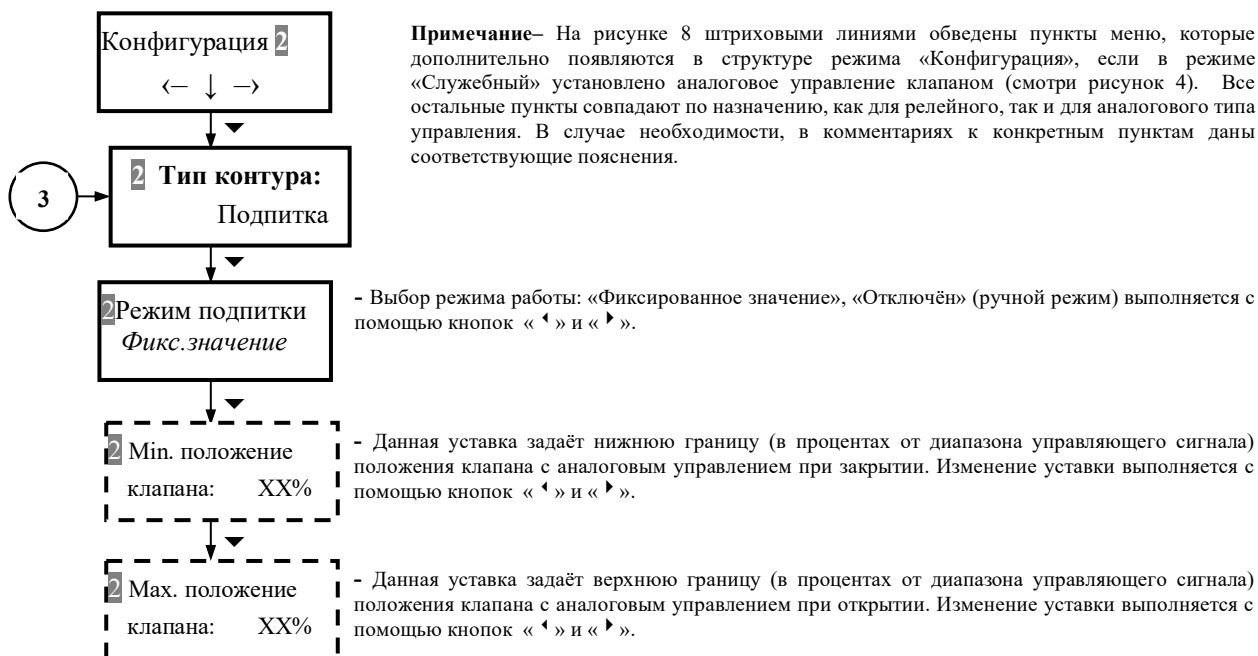

Примечание– На рисунке 8 штриховыми линиями обведены пункты меню, которые дополнительно появляются в структуре режима «Конфигурация», если в режиме «Службный» установлено аналоговое управление клапаном (смотри рисунок 4). Все остальные пункты совпадают по назначению, как для релейного, так и для аналогового типа управления. В случае необходимости, в комментариях к конкретным пунктам даны соответствующие пояснения.



Рисунок 8 (продолжение)



Рисунок 8 (продолжение)

4.6.4 Описание режима «Рабочий»

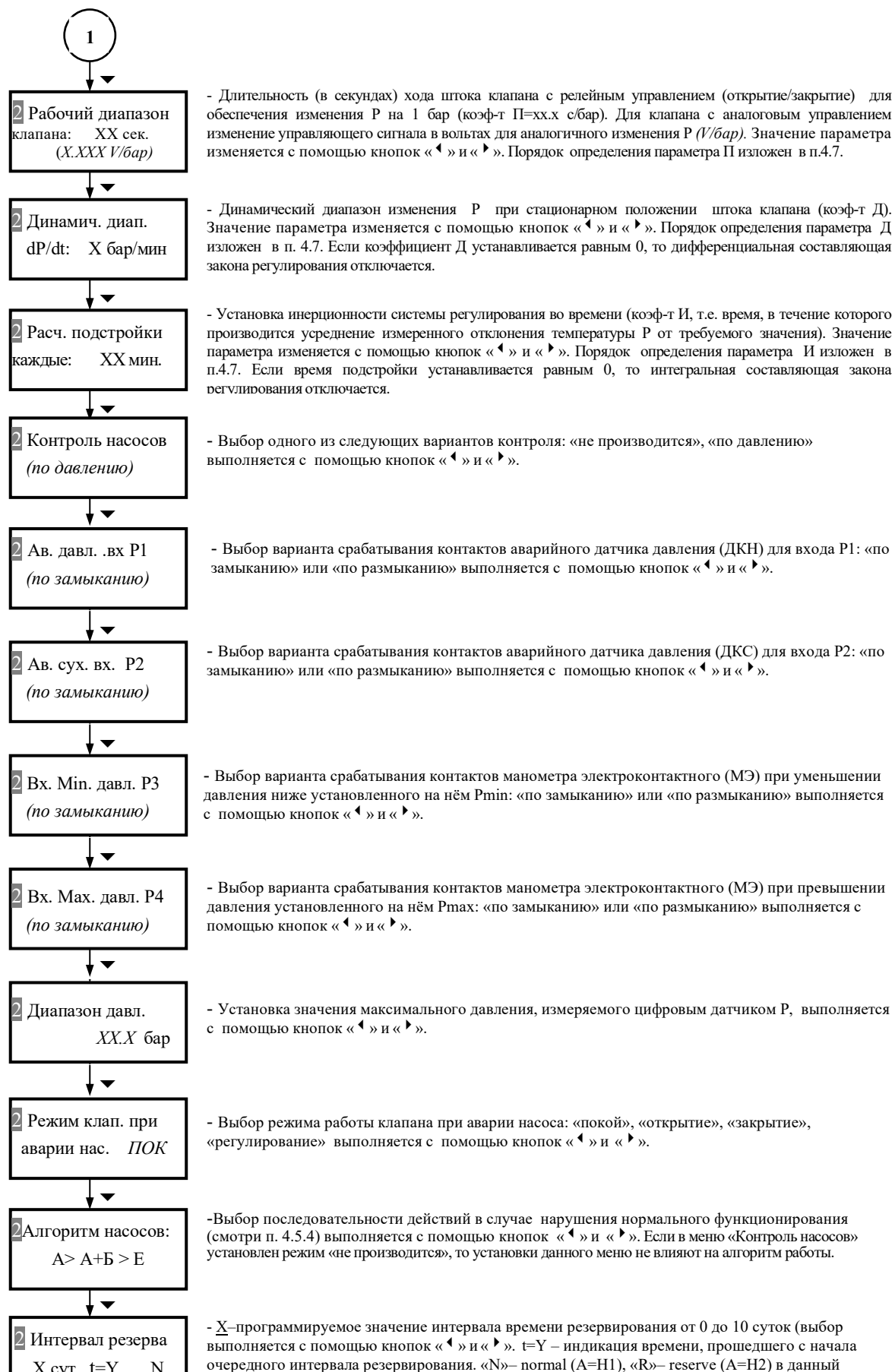
Просмотр состояния контура регулирования, изменение уставок по температуре и давлению, управление исполнительными устройствами в ручном режиме осуществляются в режимах главного меню «Рабочий 1» и «Рабочий 2» для каждого из контуров отдельно. Структуры режимов «Рабочий» одинаковы как для 1-го, так и для 2-го контура регулирования и зависят от выбранной схемы работы. Исключение составляет случай, когда для второго контура выбрана схема «Подпитка».

Изменение настроек возможно только в случае, если в режиме меню «Служебный» установлено разрешение на изменение конфигурации.

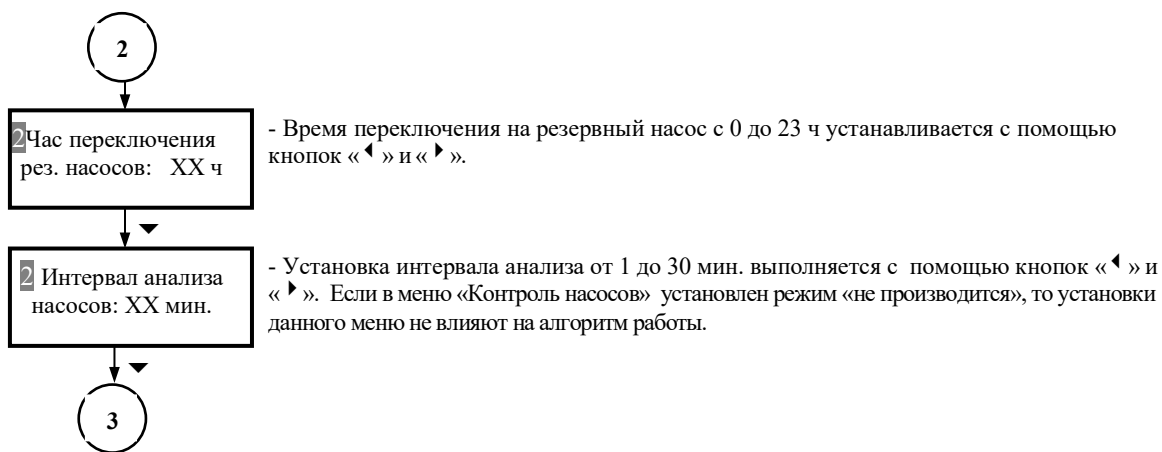
4.6.4.1 Схема «ГВС».

Структура режима меню «Рабочий» для контура регулирования со схемой работы «ГВС» показана на рисунке 9. В качестве примера представлен второй контур.



Рисунок 9



-В верхней строке отображается состояние входов P1 (ДКН) и P2 (ДКС). В случае нормального функционирования в разрядах состояния отображаются символы «0». В случае срабатывания (замыкание-размыкание контактов) датчика контроля насоса (ДКН) или датчика сухого хода (ДКС) в соответствующем разряде отображается «1». После восстановления нормального функционирования «1» сменяется «0».

В нижней строке отображаются ошибки Perr и Terr. В случае нормального функционирования контура в разрядах состояния отображаются символы «0». Если срабатывает ДКН, то, если это предусмотрено алгоритмом п.4.5.4 и настройками режима «Конфигурация», по истечении интервала времени анализа ошибки устанавливается Perr: 1. Если выходит из строя основной температурный канал, то устанавливается Terr: 1. После восстановления нормального функционирования в соответствующем разряде вместо «1» отображается «0».

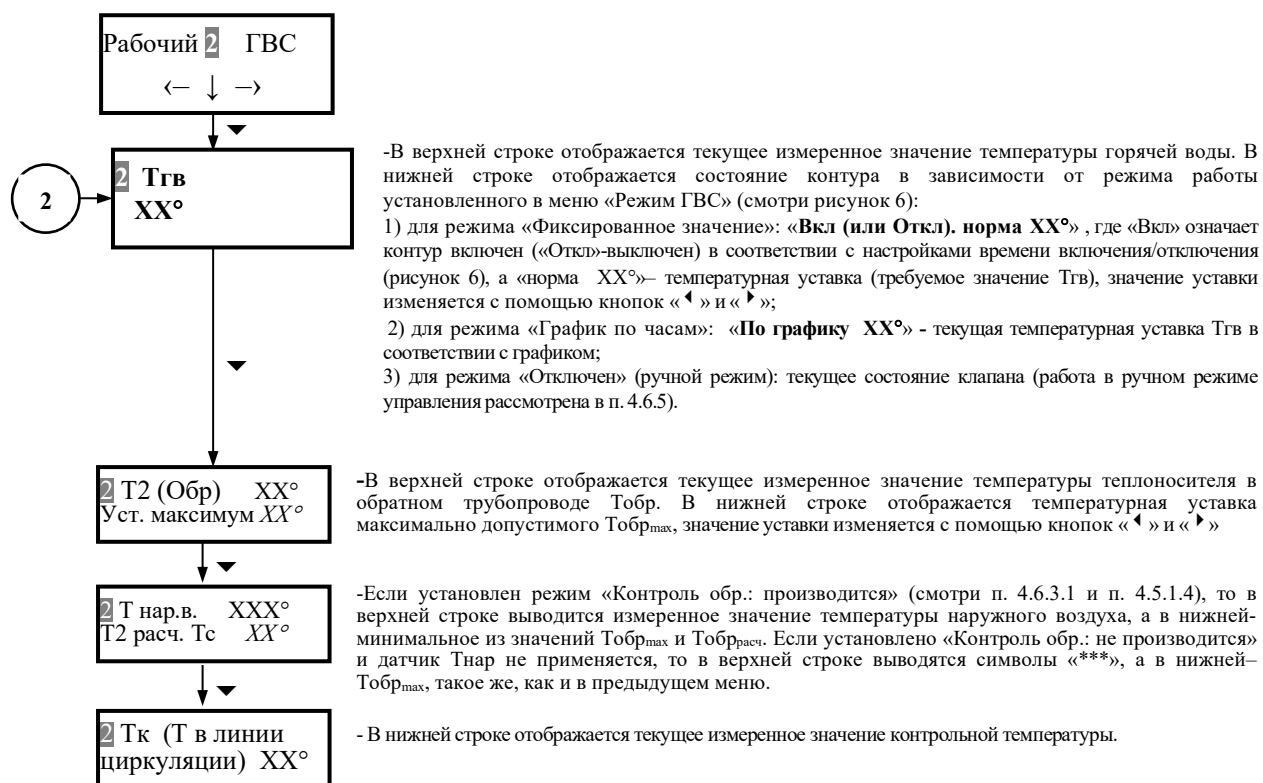
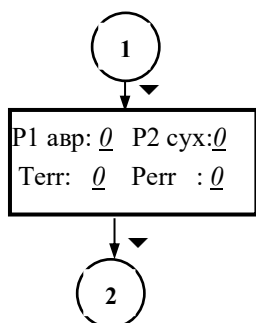
Рисунок 9 (продолжение)

4.6.4.2 Схема «Отопление».

Структура режима меню «Рабочий» для контура регулирования со схемой работы «Отопление» показана на рисунке 10. В качестве примера представлен второй контур.

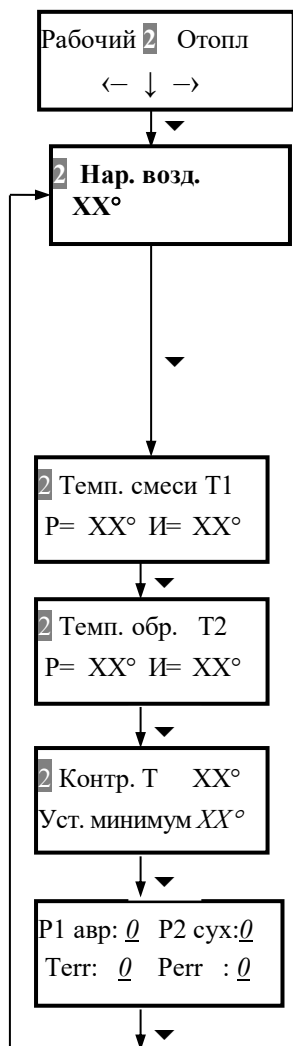

-В верхней строке отображается текущее измеренное значение температуры наружного воздуха. В нижней строке отображается состояние контура в зависимости от режима работы установленного в меню «Режим отопления» (смотри рисунок 7):

- 1) для режима «Фиксированное значение»: «Вн. по норме XX°», где XX° – температурная уставка (требуемое значение Tвн), значение уставки изменяется с помощью кнопок «▲» и «▼»;
- 2) для режима «График по часам»: «Вн. по графику XX°» - текущая температурная уставка Tвн в соответствии с графиком;
- 3) для режима «Отключен» (ручной режим): текущее состояние клапана (работа в ручном режиме управления рассмотрена в п. 4.6.5).

- Выводятся значения температуры смеси: расчетное (P) и измеренное (И).

- Выводятся значения температуры теплоносителя в обратном трубопроводе: расчетное (P) и измеренное (И).

- В верхней строке выводится измеренное значение Tк, в нижней строке выводится установленное минимальное значение Tкmin. Уставка изменяется кнопками «▲» и «▼».

- Аналогично рисунку 9

Рисунок 10

4.6.4.3 Схема «Подпитка».

Структура режима меню «Рабочий» для контура регулирования со схемой работы «Подпитка» показана на рисунке 11. По данной схеме может работать только второй контур регулирования.

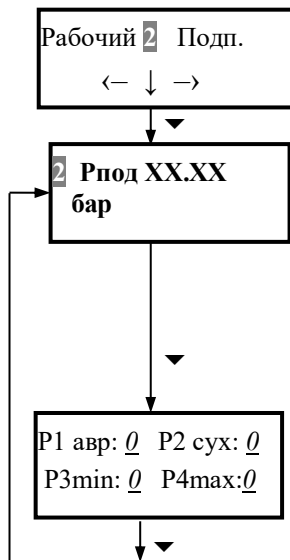

-В верхней строке отображается текущее измеренное давление на выходе линии подпитки. В нижней строке отображается состояние контура в зависимости от режима работы установленного в меню «Режим подпитки» (смотри рисунок 8):

- 1) для режима «Фиксированное значение»: «**Норма XX.XX бар**», где XX.XX– уставка по давлению (требуемое значение Rпод), значение уставки изменяется с помощью кнопок « \blacktriangleleft » и « \blacktriangleright »;
- 2) для режима «Отключен» (ручной режим): текущее измеренное давление на выходе линии подпитки и текущее состояние клапана (работа в ручном режиме управления рассмотрена в п. 4.6.5).

-В верхней строке отображается состояние входов P1 (ДКН) и P2 (ДКС). Логика работы такая же, как и на рисунке 9.

В нижней строке отображается состояний входов P3 и P4, к которым подключаются контакты манометра электроконтактного МЭ, соответствующие значениям Rmin и Rmax, установленным на манометре. При значениях давления $P \leq Rmin$ устанавливается R3min: 1, а при значениях давления $P \geq Rmax$ устанавливается R4max: 1.

Рисунок 11

4.6.5 Работа в режиме ручного управления исполнительными устройствами

Во время проведения пуско-наладочных работ и при выполнении операций по диагностике системы может возникнуть необходимость в управлении исполнительными устройствами (клапанами, насосами) непосредственно с клавиатуры регулятора. Для этого в регуляторе реализован режим ручного управления.

4.6.5.1 Схема «ГВС»

Для перевода контура регулирования, работающего по схеме «ГВС», в режим ручного управления необходимо меню «Режим ГВС» (смотри рисунок 6) перевести в состояние «Отключен». После этого регулятор прекращает работу по установленному до этого алгоритму, а в режиме «Рабочий» соответствующего контура появляются дополнительные меню управления исполнительными устройствами с клавиатуры регулятора.



-В верхней строке отображается текущее измеренное значение температуры горячей воды. В нижней строке отображается текущее состояние регулирующего клапана. Перевод клапана в состояние: «ПОКОЙ», «ОТКРЫТИЕ», «ЗАКРЫТИЕ» выполняется с помощью кнопок « \blacktriangleleft » и « \blacktriangleright ». Для клапана с аналоговым управлением в нижней строке выводится «Полож. клапана XX%», изменение положения выполняется с помощью кнопок « \blacktriangleleft » и « \blacktriangleright ».

-Включение (выключение) насосов выполняется с помощью кнопок « \blacktriangleleft » и « \blacktriangleright » Последовательно задаваемые состояния: «ВКЛЮЧЕН Н1», «ВКЛЮЧЕН Н2», «ВКЛЮЧЕНЫ Н1+Н2», «отключень». **Внимание!** В случае срабатывания ДКС включение насосов блокируется.

Рисунок 12

Для перевода контура регулирования из режима ручного управления в режим автоматического регулирования необходимо меню «Режим ГВС» перевести, в соответствии с выбранным алгоритмом работы, в состояние «Фиксированное значение» или «График по часам» (смотри рисунок 6).

4.6.5.2 Схема «Отопление»

Для перевода контура регулирования, работающего по схеме «Отопление», в режим ручного управления необходимо меню «Режим отопл.» перевести в состояние «Отключен» (смотри рисунок 7). После этого регулятор прекращает работу по установленному до этого алгоритму, а в режиме «Рабочий» соответствующего контура появляются дополнительные меню управления исполнительными устройствами с клавиатуры регулятора.



Рисунок 13

Для перевода контура регулирования из режима ручного управления в режим автоматического регулирования необходимо меню «Режим отопл.» перевести, в соответствии с выбранным алгоритмом работы, в состояние «Фиксированное значение» или «График по часам» (смотри рисунок 7).

4.6.5.2 Схема «Подпитка»

Для перевода контура регулирования, работающего по схеме «Подпитка», в режим ручного управления необходимо меню «Режим подпитки» перевести в состояние «Отключен» (смотри рисунок 8). После этого регулятор прекращает работу по установленному до этого алгоритму, а в режиме «Рабочий» второго контура появляются дополнительные меню управления исполнительными устройствами с клавиатуры. Управление исполнительными устройствами в ручном режиме аналогично алгоритму, приведенному на рисунках 12 и 13.

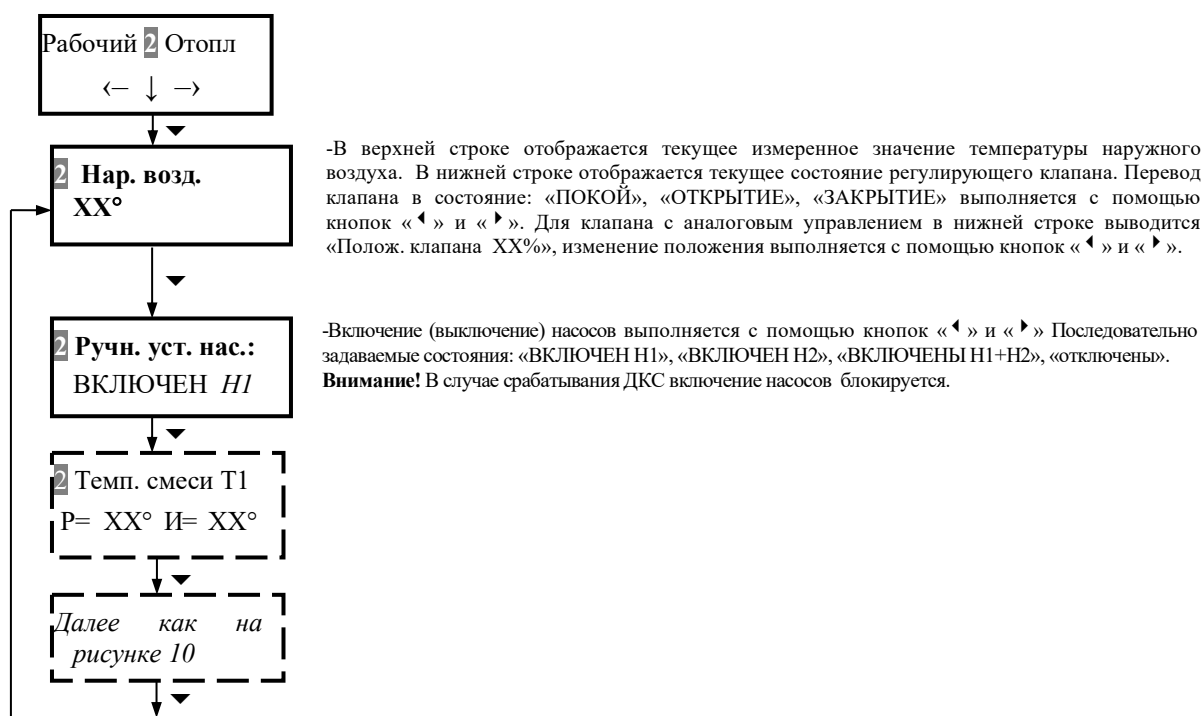
4.6.6 Описание режима «Время»

В режиме «Время» главного меню регулятора осуществляется просмотр и корректировка (в случае необходимости



Рисунок 14

4.7 Настройка параметров закона регулирования

Регулятор поставляется потребителю с предварительными заводскими настройками параметров регулирования для каждой из реализуемых схем работы.

Конкретная схема работы для каждого из контуров регулирования (смотри таблицу 1.1) конфигурируется на объекте эксплуатации, а параметры регулирования (в случае необходимости) уточняются в процессе наладки с учётом специфики объекта и применяемого оборудования для максимальной адаптации к условиям применения.

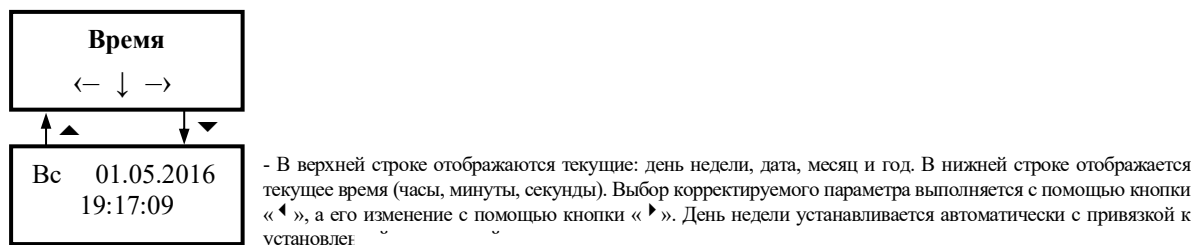
4.7.1 При определении значений коэффициентов П, И и Д управление регулирующим клапаном осуществляется в ручном режиме (смотри п.4.6.5) до получения требуемого стационарного (установившегося) значения регулируемой температуры.

Примечание– Под стационарным понимается значение регулируемой температуры, которое изменяется в незначительных пределах (примерно $\pm 1^\circ\text{C}$), в течение достаточно продолжительного интервала времени (не менее 20 минут).

Рекомендации по экспериментальному определению вышеназванных коэффициентов являются обобщенными. Это вызвано тем, что в процессе эксплуатации теплотехнического оборудования конкретных объектов могут возникать нештатные ситуации, разрешение которых требуют от наладчика наличия определенного опыта в области эксплуатации и наладки теплотехнических систем.

Операции по определению параметров закона регулирования выполняются для каждого контура отдельно.

4.7.2 Время воздействия на регулирующий клапан (коэффициент П), необходимое для изменения регулируемой температуры T_p ($T_{гв}$ - для схемы «ГВС», $T_{см}$ - для схемы «Отопление») на 10°C для каждого из контуров определяется экспериментальным путем. При этом выполняется следующая последовательность операций:

1) В режиме ручного управления регулирующим клапаном (при включенном насосе, если он используется) устанавливается регулируемая температура T_p близкой или равной требуемому (по графику регулирования) значению.

2) Делается выдержка времени для того, чтобы T_p приняла стационарное значение.

3) Последовательными перемещениями (только на открытие или только на закрытие) изменяется положение штока регулирующего клапана для того, чтобы получить изменение регулируемой температуры на величину $|\Delta T_p| \geq 10^\circ\text{C}$ (вновь полученное значение T_p также должно быть стационарным). Время каждого перемещения t_i (с) при последовательных изменениях положения штока должно фиксироваться.

4) Суммарное время τ хода штока клапана, в результате которого значение регулируемой температуры изменяется на величину $|\Delta T_p|$, определяется по формуле:

$$\tau = \sum_{i=1}^n t_i \quad (3)$$

где n - количество заданных перемещений.

5) Значение коэффициента П определяется по формуле:

$$П = \frac{\tau \times 10^\circ\text{C}}{|\Delta T_p|} \quad (4)$$

6) Полученные значения коэффициентов П для каждого контура регулирования вводятся в меню «Рабочий диапазон клапана» (смотри п.4.6.3.1 и 4.6.3.2).

Пример:

Пусть при выполнении трех последовательных перемещений штока клапана (на открытие), продолжительность каждого из которых составила соответственно $t_1=20c$, $t_2=25c$, $t_3=15c$, было получено приращение регулируемой температуры $\Delta T_p=12^\circ C$.

Суммарная продолжительность однократных перемещений τ при этом равна: $\tau= t_1+ t_2+ t_3 = 20+25+15= 60c$

Тогда коэффициент Π численно равен:

$$\Pi = \frac{60 \times 10}{12} = 50$$

Примечание – В случае применения регулирующего клапана с аналоговым управлением (0 -10 В) формула (4) записывается в виде:

$$\Pi = \frac{|\Delta V| \times 10^\circ C}{|\Delta T_p|},$$

где ΔV – изменение управляющего сигнала в вольтах, приведшее к приращению регулируемой температуры $|\Delta T_p| \geq 10^\circ C$.

4.7.3 Инерционность системы (коэффициент И) также определяется экспериментальным путем для каждого контура регулирования. При этом выполняется следующая последовательность операций:

1) В режиме ручного управления регулирующим клапаном (при включенном насосе) устанавливается регулируемая температура T_r близкой или равной требуемому (по графику регулирования) значению.

2) Делается выдержка времени для того, чтобы T_r приняла стационарное значение.

3) Начинается отсчет времени t (мин.) (например: с помощью секундомера) и одновременно с этим в ручном режиме задается однократное перемещение (на открытие или на закрытие) штока регулирующего клапана. Продолжительность этого перемещения τ (с) должна отвечать условию:

$$\tau \geq \Pi \quad (5)$$

где Π – численное значение коэффициента пропорциональности, определенного по методике п.4.7.2.

4) После выполнения условия (5) перемещение штока клапана прекращается. При этом отсчет времени t (мин) продолжается до момента достижения регулируемой температурой T_r нового (после заданного возмущения) стационарного значения.

5) После достижения T_r нового стационарного значения отсчет времени t (мин.) прекращается.

6) Значение параметра И (мин.) численно равно:

$$И=2 \times t \quad (6)$$

7) Полученное для каждого контура регулирования значение параметра И (мин.) вводится в меню «Расчет подстройки каждые \underline{X} мин» (смотри п.4.6.3.1 и п.4.6.3.2).

Примечание – В случае применения регулирующего клапана с аналоговым управлением (0 -10 В) задается однократное изменение сигнала управления большее или равное по модулю ΔV (изменению управляющего сигнала в вольтах, приведшему к приращению регулируемой температуры $|\Delta T_p| \geq 10^\circ C$). При этом начинается отсчёт времени t (мин), который заканчивается после достижения T_r нового стационарного значения. Далее коэффициент И вычисляется по формуле (6).

4.7.4 Значение коэффициента Д в случае работы контура регулятора по схеме «ГВС» определяется экспериментально. При оптимальном значении коэффициента Д время перехода к стационарному (установившемуся) температурному режиму после мгновенного изменения потребления горячей воды будет минимальным при минимальной амплитуде колебаний переходного процесса. В случае определения значения параметра Д выполняется следующая последовательность операций:

1) В режиме ручного управления регулирующим клапаном (при включенном насосе, если он применяется) устанавливается температура $T_{гв}$ близкой или равной требуемому значению.

2) Далее при стационарном положении штока регулирующего клапана проводится оценка динамики изменений $T_{гв}$ в зависимости от изменения потребления (разбора) горячей воды. При этом возможны два варианта проведения наблюдений.

Вариант 1

На объекте имеется возможность принудительно осуществить кратковременное, но существенное изменение разбора. При этом существенным изменением разбора горячей воды, считается изменение ее расхода не менее чем на 10% от действительного значения. Эта ситуация возможна, например, при использовании горячей воды для технологических нужд.

В этом случае с момента скачкообразного принудительного изменения разбора начинается контроль динамики изменения температуры $T_{ГВ}$, т.е. фиксируется $\Delta T_{ГВ}$ ($^{\circ}\text{C}$) и интервал времени Δt (мин.), в течение которого это изменение произошло. Значение коэффициента D определяется по формуле:

$$D = \frac{\Delta T_{ГВ}}{\Delta t} \quad (7)$$

Пример:

При кратковременном изменении разбора горячей воды было зафиксировано изменение температуры горячей воды $\Delta T_{ГВ}=12^{\circ}\text{C}$, которое произошло за интервал времени $\Delta t=2$ мин. Тогда коэффициент D будет равен:

$$D=12/2=6 \text{ (}^{\circ}\text{C/мин)}.$$

Вариант 2

На объекте (например, жилой дом) нет возможности искусственно осуществить изменение разбора.

В этом случае контроль динамики изменения $T_{ГВ}$ в зависимости от потребления горячей воды ведется на границах пиков разбора (например, утреннее время перед уходом жильцов на работу или вечернее время после прихода с работы). При этом контролируются изменения температуры $\Delta T_{ГВ}$ и интервалы времени, в течение которых эти изменения происходят.

Пример:

При естественном изменении разбора горячей воды было зафиксировано изменение температуры горячей воды $\Delta T_{ГВ}=10^{\circ}\text{C}$, которое произошло за интервал времени $\Delta t=2$ мин. Тогда коэффициент D будет равен:

$$D=10/2=5 \text{ (}^{\circ}\text{C/мин)}.$$

Наблюдения и соответствующие вычисления с целью определения величины коэффициента D могут быть повторены. При этом в качестве вводимого в регулятор значения предпочтительно выбрать среднее арифметическое от значений, полученных в процессе наблюдений.

Примечание– При проведении наблюдений с целью определения параметра D нежелательно, чтобы потребление горячей воды приближалось к минимуму (отсутствие разбора).

3) Далее полученное значение параметра D вводится в меню «Динамический диапазон dT/dt : $X^{\circ}\text{C}$ » (смотри п.4.6.3.1).

4.7.5 Значение коэффициента D в случае работы регулятора по схеме «Отопление» автоматически устанавливается равным нулю. Это обусловлено тем, что вследствие большой тепловой инерционности отопительных систем динамический диапазон изменения регулируемой температуры, вызванного внешним воздействием при стационарном положении штока клапана, пренебрежимо мал и может быть принят равным нулю.

Примечание– Под динамическим диапазоном изменения регулируемой температуры понимается скорость ее изменения.

4.7.6 В случае необходимости для получения более точных результатов настройки операции по определению любого из параметров (коэффициентов) закона регулирования могут быть повторены.

4.7.7 В случае работы контура регулятора по схеме «Отопление» последним этапом наладки регулятора является корректировка значения коэффициента $K_{КТП}$. Методика выполнения корректировки коэффициента $K_{КТП}$ подробно изложена в п.4.5.2.2.

Изменение корректирующего коэффициента тепловых потерь позволяет адаптировать регулятор к конкретным условиям применения (например: к характеристикам объекта) и сгладить некоторые неточности, которые могли возникнуть в процессе определения параметров закона регулирования.

4.7.8 При работе второго контура регулирования по схеме «Подпитка» в подавляющем

большинстве случаев предварительных заводских настроек параметров регулирования достаточно для эффективной работы. В случае необходимости более точной настройки, учитывающей специфику объекта эксплуатации, алгоритмы определения коэффициентов П, И и Д практически аналогичны изложенным в п.п. 4.7.1-4.7.4. Отличие состоит в том, что вместо настроек по температуре T_p (ΔT_p) выполняются настройки по давлению P (ΔP), где P и ΔP значения регулируемого давления и его изменение – соответственно.



Рисунок 15

4.7.9 Графическая иллюстрация ПИД-законов регулирования приведена на рисунке 15.

4.8 Аварийные режимы работы

4.8.1 Для предотвращения выхода из строя насосов, применяемых в схемах регулирования, предусмотрена защита от «сухого хода» (предотвращение работы при отсутствии воды в трубопроводе на входе насоса). Она реализуется путём установки и использования ДКС. При срабатывании ДКС регулятор регулятора сразу отключает аварийный насос и блокирует включение резервного насоса (если он используется) до устранения аварийной ситуации.

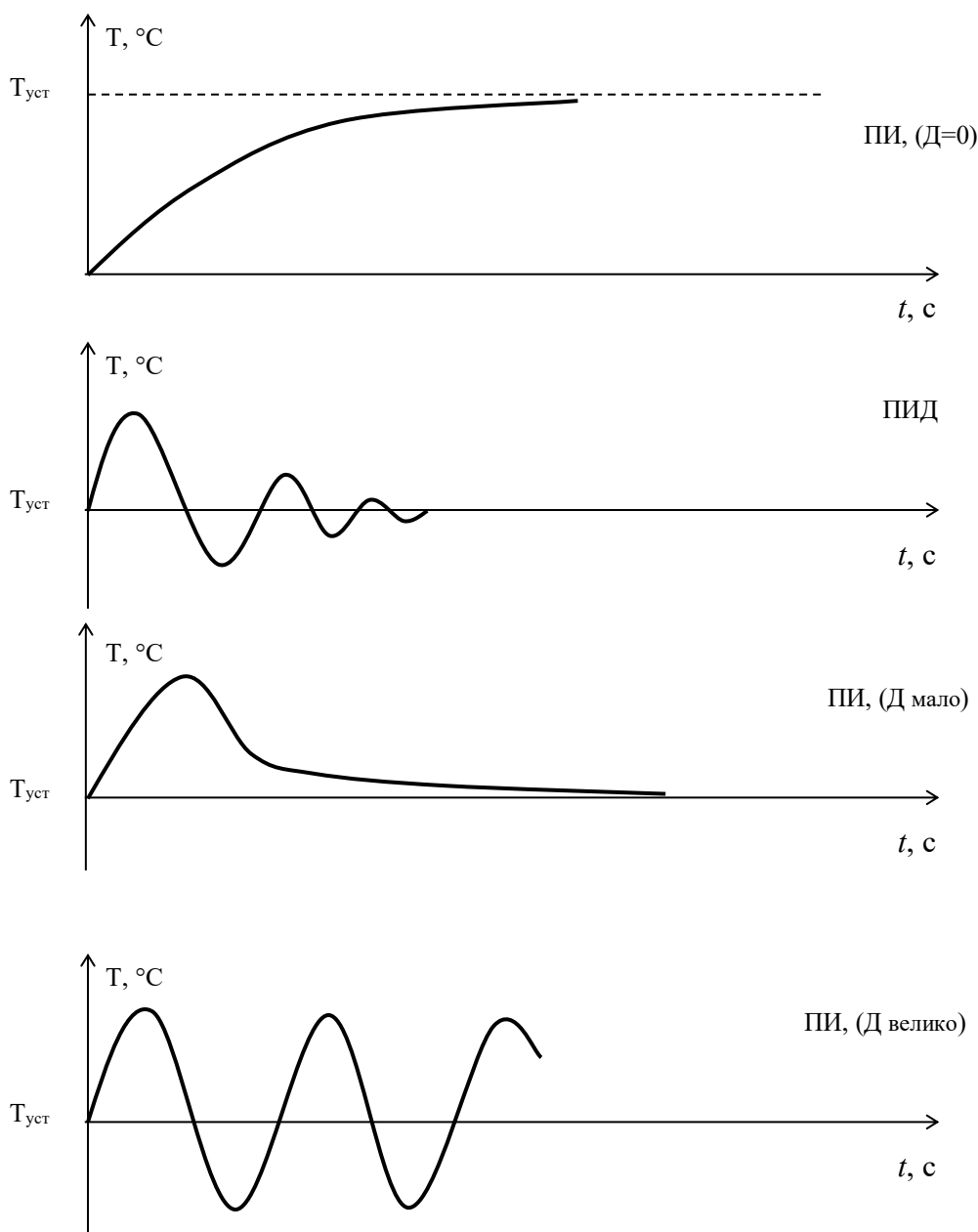
4.8.2 Для анализа работы насосов предусмотрено использование ДКН, которые устанавливаются на напорных выходах насосов. ДКН срабатывают при падении давления на

выходе насосов. Алгоритмы работы регулятора при нарушении нормального функционирования и обеспечении режима АВР насосов рассмотрены в п. 4.5.4.

4.8.3 В регуляторе предусмотрена возможность ручного управления (с клавиатуры регулятора) исполнительными устройствами (клапанами и насосами) независимо от установленной схемы работы. Данный режим предназначен, в том числе, и для диагностики элементов системы при возникновении нештатных ситуаций.

4.8.4 При пропадании электроэнергии на длительное время необходимо вращением соответствующей рукоятки исполнительного механизма клапана перевести его в положение «Открыто».

Для исключения вероятности размораживания системы отопления объекта (схема «Отопление») рекомендуется:

- использовать регулирующие клапаны с возвратными пружинами, позволяющими при отключении электроэнергии клапану самостоятельно переходить в состояние «Открыто»;

- регулировку конечного выключателя положения «Закрыто» исполнительного механизма клапана с релейным управлением проводить таким образом, чтобы исключалось полное перекрытие потока теплоносителя;

- для клапанов с аналоговым управлением устанавливать в меню «Min. положение клапана: X%» (режим главного меню «Конфигурация») значение отличное от нуля, исключающее полное перекрытие потока теплоносителя.

4.9 Возможные неисправности и способы их устранения

Возможные неисправности и способы их устранения при эксплуатации регулятора приведены в таблице 4.9.1.

Таблица 4.9.1

Вид неисправности, внешние проявления и дополнительные признаки	Вероятная причина	Способ устранения
1 При включении регулятора отсутствует индикация	Отсутствует напряжение питания	Проверить цепи электропитания
2 Вместо значений измеряемой температуры на ЖКИ выводится значение «***», хотя термодатчик установлен.	Обрыв цепей подключения термодатчика	Устранить обрыв
3 Вместо значений измеряемого давления P (схема «Подпитка») на ЖКИ выводится значение «***», хотя цифровой датчик давления подключен	Отсутствует напряжение питания датчика, обрыв цепей подключения	Проверить наличие напряжения питания, устранить обрыв
4 Отсутствует перемещение механизма исполнительного устройства при наличии индикации о его включении	Обрыв линии подключения исполнительного устройства	Устранить обрыв
5 Нарушена логика работы регулятора, другие неисправности	Обнаружена неустранимая неисправность	Обратиться в сервисную организацию

5 Указания мер безопасности

5.1 Источниками опасности при монтаже и эксплуатации регулятора являются:

- переменное напряжение с действующим значением до 253 В;
- давление жидкости в трубопроводах, на которых устанавливаются исполнительные механизмы и термодатчики;
- высокая температура жидкости в трубопроводах (до 150 °С).

5.2 Безопасность эксплуатации регулятора обеспечивается:

- прочностью корпусов исполнительных устройств и термодатчиков;
- герметичностью фланцевых соединений исполнительных устройств с трубопроводами;
- герметичностью соединений термодатчиков с трубопроводами;
- изоляцией электрических цепей составных частей регулятора;

–надёжным заземлением составных частей регулятора.

5.3 При эксплуатации регулятора необходимо соблюдать общие требования безопасности:

–не допускается эксплуатация регулятора со снятыми крышками на блоке управления и исполнительных механизмах;

–запрещается демонтировать термодатчики и исполнительные механизмы до полного снятия давления в трубопроводах.

Перед включением регулятора в электрическую сеть необходимо заземлить его составные части.

При обнаружении внешних повреждений регулятора или линий электрических подключений следует отключить регулятор до устранения причин неисправности специалистом по ремонту.

Запрещается установка и эксплуатация регулятора в пожароопасных и взрывоопасных зонах всех классов.

При установке и монтаже регулятора необходимо соблюдать требования ГОСТ 12.3.003, ГОСТ 12.3.032, ГОСТ 12.3.036, а также Правил пожарной безопасности.

При эксплуатации необходимо соблюдать «Правила технической эксплуатации электроустановок потребителей», «Правила техники безопасности при эксплуатации электроустановок потребителей».

Для тушения пожара, при возгорании регулятора, разрешается использовать только углекислотные огнетушители типа ОУ-2, ОУ-5, ОУ-10 и др.

6 Монтаж и подключение регулятора

6.1 Подготовка регулятора к монтажу

6.1.1 Распаковка

При получении регулятора необходимо проверить сохранность тары. В зимнее время тару можно вскрывать только после выдержки ее в течение 6 часов в теплом помещении. После вскрытия тары необходимо освободить элементы регулятора от упаковочных материалов и протереть. Затем необходимо проверить соответствие комплектности регулятора той, которая указана в паспорте.

6.1.2 Монтаж регулятора

6.1.2.1 Общие требования:

Монтаж регулятора должен проводиться в строгом соответствии с требованиями настоящего РЭ и утвержденного проекта установки персоналом, ознакомленным с эксплуатационной документацией на изделие.

Внимание! В связи с тем, что корпус регулятора обеспечивает степень защиты IP 20 по ГОСТ 14254, проектной документацией должно быть предусмотрено его размещение на объекте эксплуатации в дополнительном защитном боксе или шкафу управления со степенью защиты не ниже IP 54.

6.1.2.2 Порядок установки регулятора

Установку регулятора необходимо проводить в следующей последовательности:

- установить регулятор в месте, предусмотренном проектной документацией;
- установить в местах, предусмотренных проектной документацией, термодатчики;
- установить в соответствии с требованиями эксплуатационных документов в местах, предусмотренных проектной документацией, исполнительные устройства (клапаны, насосы);
- подключить термодатчики, исполнительные устройства и кабель питания к регулятору согласно схеме электрической подключений (смотри приложение Б).

Максимальная длина соединительных линий между регулятором и термодатчиками не более:

–для ТСП (Pt 500)– 100м.

–для ТСП (Pt 1000)– 200м.

Схема подключения термодатчиков к регулятору двухпроводная, подключение должно выполняться кабелем КВВГЭ или МКЭШ (или аналогичным) сечением не менее: 0,35мм² (если длина линии связи не более 50м), 0,5мм² (если длина линии связи от 50 до 100м) и 1,0мм² (если длина линии связи от 100 до 200м).

Подключение регулятора к электрической сети должно выполняться только через автоматический выключатель с током защиты, строго соответствующим требованиям проектной документации.

Внимание! Если в составе регулятора используются исполнительные устройства с потребляемым током более 3А, то коммутация цепей питания клапанов и насосов должна выполняться внешними устройствами.

Примечание– Если регулятор поставляется потребителю в составе шкафа управления, то монтаж выполняется в соответствии с требованиями эксплуатационной документации на это изделие.

6.2 Подготовка регулятора к работе

6.2.1 К работе допускаются регуляторы, не имеющие механических повреждений и нарушений пломб и подготовленные к работе в соответствии с требованиями настоящего раздела.

Перед началом работы необходимо:

- проверить правильность монтажа электрических цепей в соответствии со схемой электрической подключений, приведенными на рисунках приложения Б;
- провести контроль состояния уплотнений на герметичных кабельных вводах;
- на всех исполнительных устройствах плотно закрыть крышки узлов коммутации и клеммных коробок для предотвращения попадания в них воды.

Далее следует под рабочим давлением проверить герметичность соединений в местах установки термодатчиков и исполнительных устройств с трубопроводами. Течи и просачивания не допускаются.

6.2.2 После выполнения требований п.6.2.1 необходимо включить питание регулятора и провести проверку его работоспособности и настройку в порядке изложенном в п.п. 4.4.

6.3 Демонтаж регулятора

Демонтаж регулятора следует проводить в следующем порядке:

- отключить напряжение питания регулятора;
- отсоединить кабели связи регулятора с термодатчиками и исполнительными устройствами;
- снять регулятор;
- в случае демонтажа термодатчиков:
- перекрыть расход теплоносителя или горячей воды в месте установки датчика;
- убедиться в отсутствии избыточного давления воды и снять датчик;
- вместо термодатчика установить заглушку.

Демонтаж исполнительных устройств необходимо проводить в порядке, изложенном в соответствующей эксплуатационной документации.

7 Техническое обслуживание

7.1 Техническое обслуживание регулятора должно проводиться для обеспечения его нормального функционирования в течение всего срока эксплуатации.

7.2 Работы по техническому обслуживанию включают в себя периодический осмотр; удаление (в случае необходимости) следов пыли и влаги; техническое обслуживание исполнительных устройств.

7.3 Периодический осмотр регулятора должен проводиться с целью контроля за соблюдением условий эксплуатации; отсутствием внешних повреждений; надежностью механических и электрических соединений; работоспособностью.

Периодичность осмотра зависит от условий эксплуатации, но не должна быть реже одного раза в неделю.

7.4 Следы пыли и влаги с поверхности регулятора необходимо убирать мягкой сухой фланелью.

7.5 Техническое обслуживание исполнительных устройств (регулирующих клапанов и насосов) должно проводиться в полном соответствии с их эксплуатационной документацией. Проверка функционирования исполнительных механизмов проводится в рамках периодического осмотра (смотри п.3. 1.3).

8 Утилизация

8.1 Персонал, проводящий утилизацию, должен иметь необходимую квалификацию, пройти соответствующее обучение и соблюдать все требования безопасности труда.

8.2 Узлы и элементы регулятора при утилизации должны быть сгруппированы по видам материалов (чугун, углеродистая сталь, нержавеющая сталь, цветные металлы, резина, другие

полимеры, электронные компоненты, содержащие драгметаллы и т.д.) в зависимости от действующих на них правил утилизации.

8.3 Утилизация черных металлов - по ГОСТ 2787, цветных металлов и сплавов - по ГОСТ 1639, резиновых и пластмассовых комплектующих - по ГОСТ 30774.

ПРИЛОЖЕНИЕ А

Примечание. Количество насосов, контактных датчиков защиты насосов и контроля работы насосов, а также места их установки определяются при проектировании в зависимости от параметров объекта и требований НД. Запорная арматура, обратные клапаны и другие элементы схемы условно не показаны.

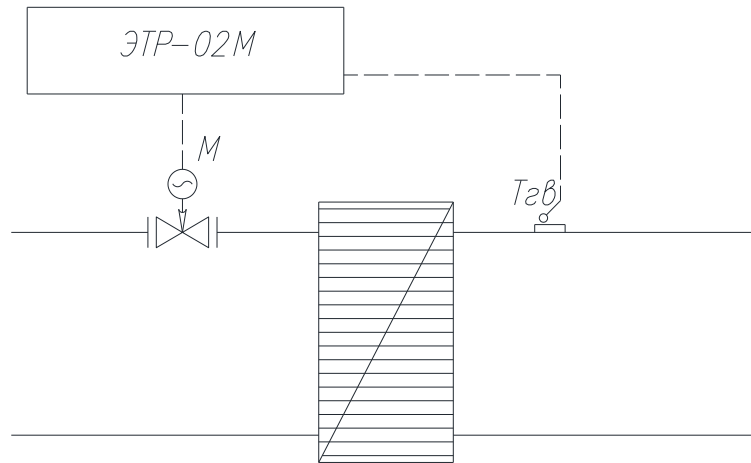

а) Контур ГВС с минимально-допустимым набором оборудования

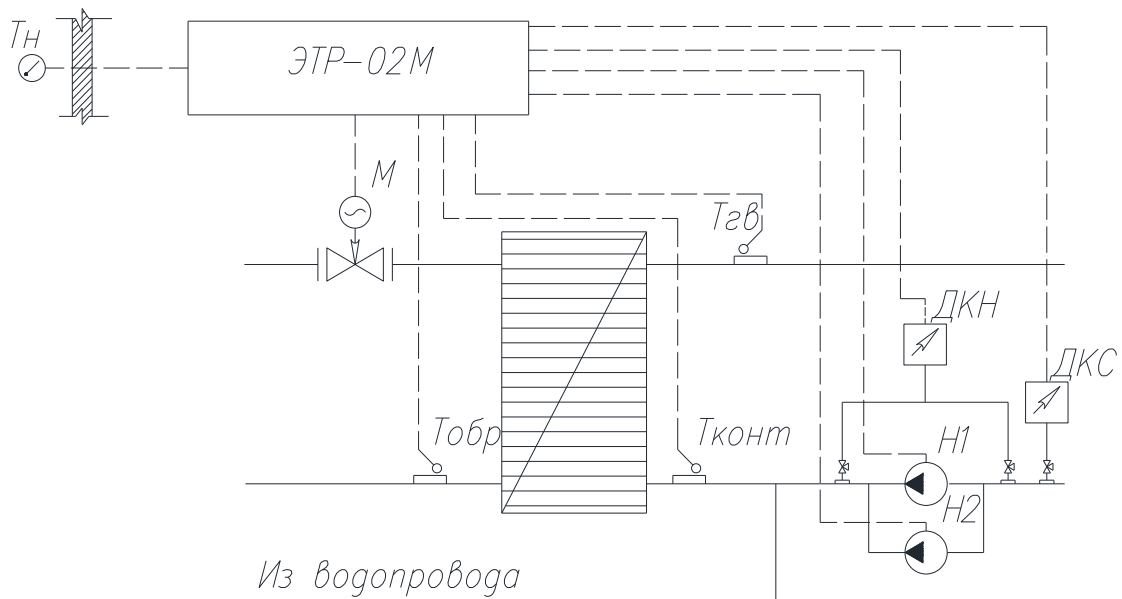

б) Контур ГВС с максимальным набором оборудования

Примечание– Отсутствие любого элемента схемы, за исключением минимально-допустимого набора оборудования, учитывается регулятором автоматически и не влияет на фактический алгоритм работы.

Датчик температуры наружного воздуха устанавливается в случае, если требуется обеспечить режим работы контура с ограничением температуры теплоносителя в обратном трубопроводе в соответствии с заданным температурным графиком (смотри п. 4.5.1.4).

Рисунок А.1

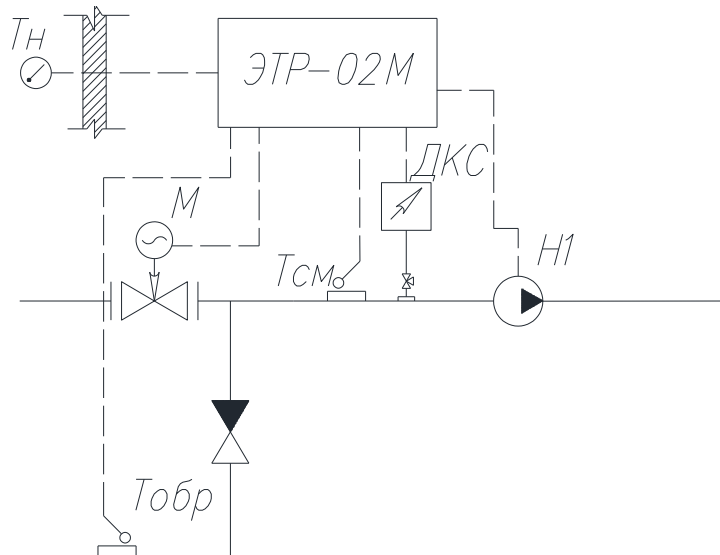

а) Контур отопления с минимально-допустимый набор оборудования

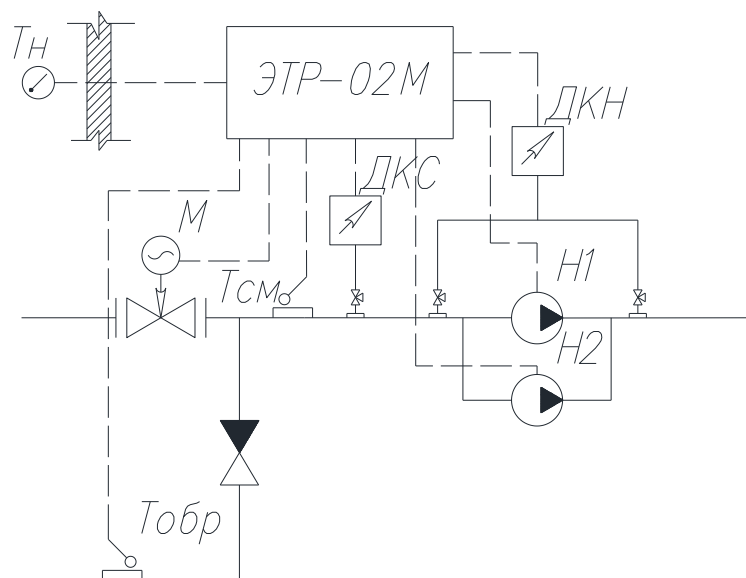

б) Контур отопления с максимальным набором оборудования

Рисунок Б.1

Примечание– Отсутствие любого элемента схемы, за исключением минимально-допустимого набора оборудования, учитывается регулятором автоматически и не влияет на фактический алгоритм работы.

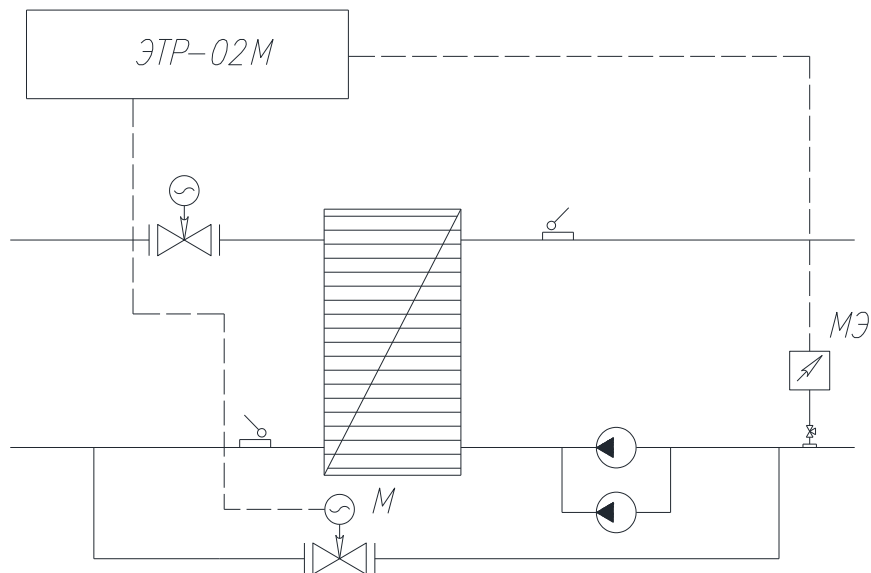

а) Контур подпитки с минимально-допустимый набор оборудования

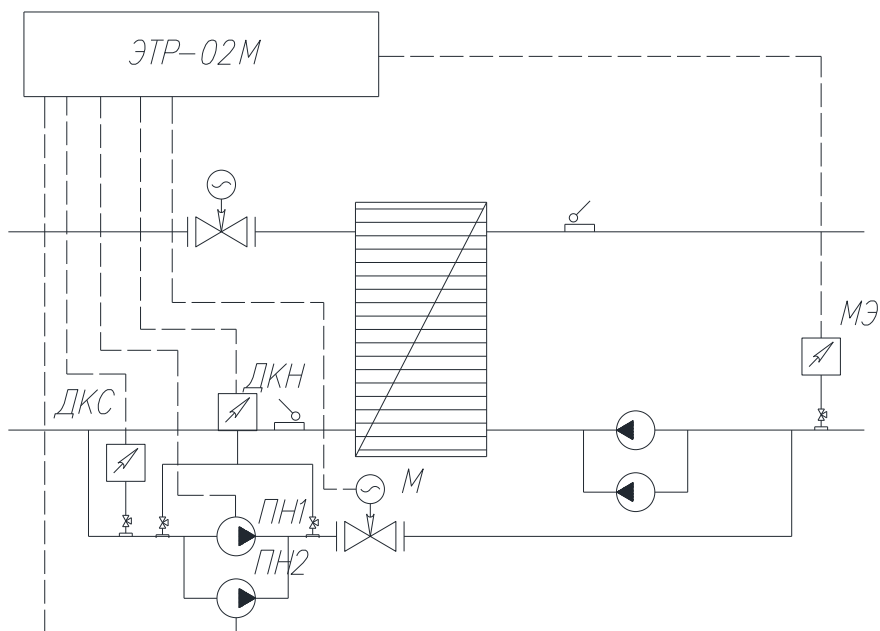

б) Контур подпитки с максимальным набором оборудования

Примечание– Отсутствие любого элемента схемы, за исключением минимально-допустимого набора оборудования, учитывается регулятором автоматически и не влияет на фактический алгоритм работы.

Рисунок А.3



Рисунок А.4 Управление контуром отопления и контуром подпитки

Условные обозначения на рисунках А.1-А.4 приведены в таблице А.1.

Таблица А.1

Условные обозначения	
Тнар	Датчик температуры наружного воздуха
Тобр	Датчик температуры обратного трубопровода
Тконт	Датчик контрольной температуры
Тсм	Датчик температуры смеси
Тгв	Датчик температуры горячей воды
М	Электропривод регулирующего клапана
Н1	Основной циркуляционный или подмешивающий насос
Н2	Резервный циркуляционный насос или подмешивающий насос
ПН1	Основной повысительный насос
ПН2	Резервный повысительный насос
МЭ	Манометр электроконтактный

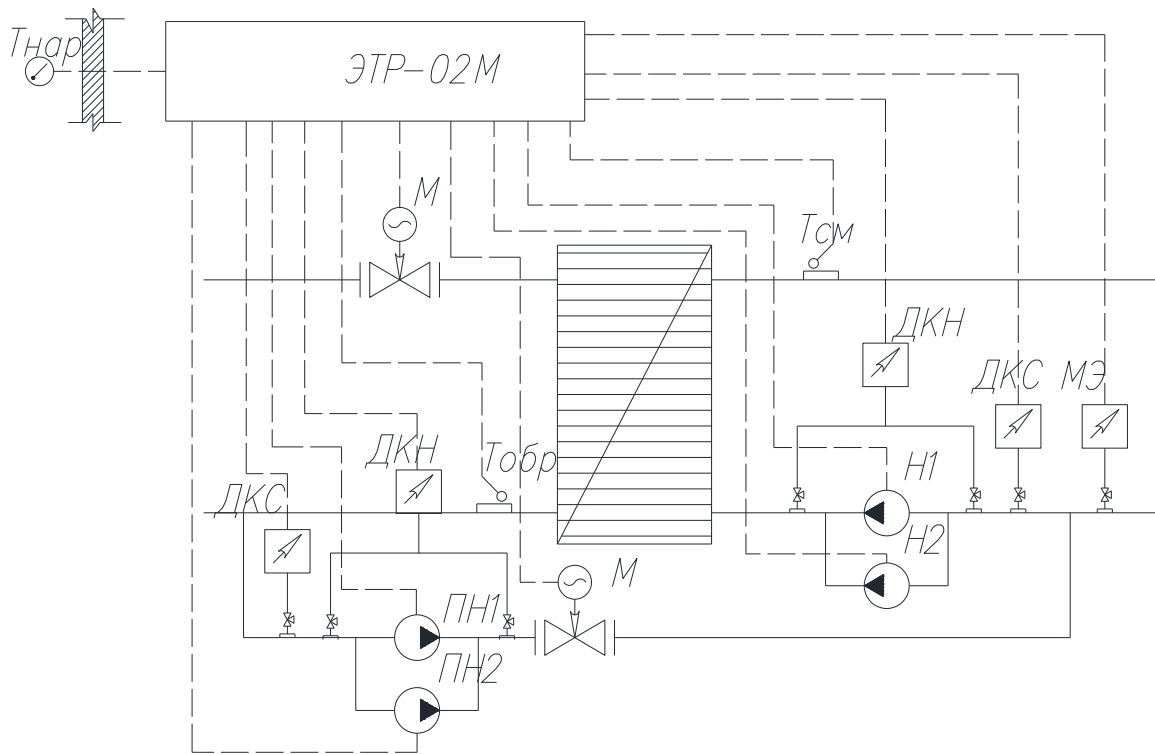
ПРИЛОЖЕНИЕ Б



Рисунок Б.1 Схема электрическая подключений регулятора

Установка и подключение термодатчиков в зависимости от выбранной схемы регулирования производится в соответствии с таблицей Б.1.

Таблица Б.1

	Схема	Термодатчик			
		1	2	3	4
Измеряемые температуры	ГВС (приложение А рис. А.1)	Т _{гв}	Т _{нар}	Т _{обр}	Т _{конт}
	Отопление (приложение А рис. А.2)	Т _{нар}	Т _{см}	Т _{обр}	Т _{конт}

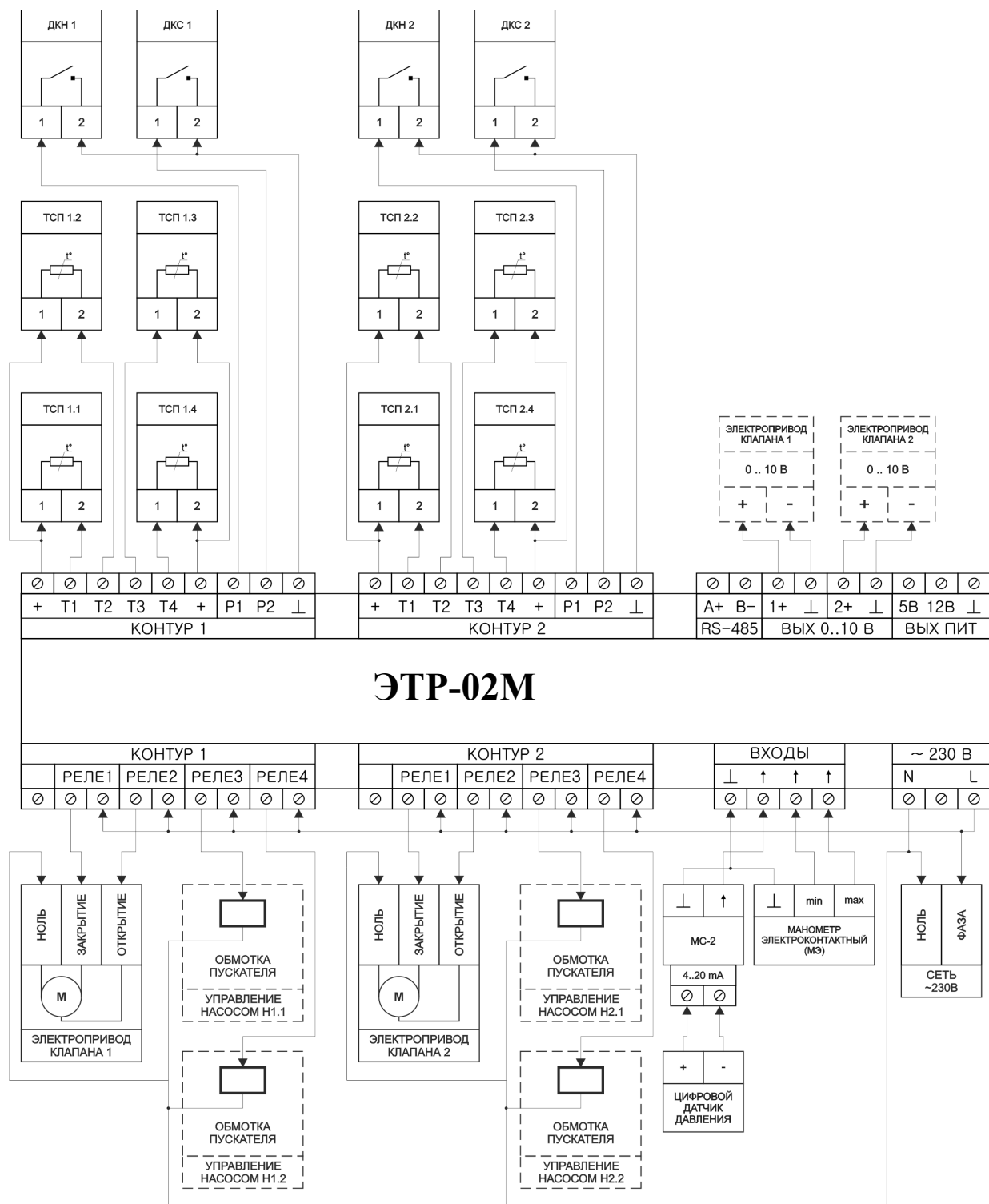
ПРИЛОЖЕНИЕ В



Рисунок В.1 Габаритные размеры температурного регулятора ЭТР-02М

ПРИЛОЖЕНИЕ Г

Порядок установки и корректировки графиков работы регулятора

Графики работы регулятора могут устанавливаться и корректироваться двумя способами: 1) при помощи сервисной программы с ПК, подключенного к регулятору, 2) с клавиатуры регулятора в соответствующем меню режима «Конфигурация» (рисунок 6). Алгоритм установки графиков с ПК приведен в описании сервисного программного обеспечения. Порядок установки и корректировки графиков работы приведен ниже.

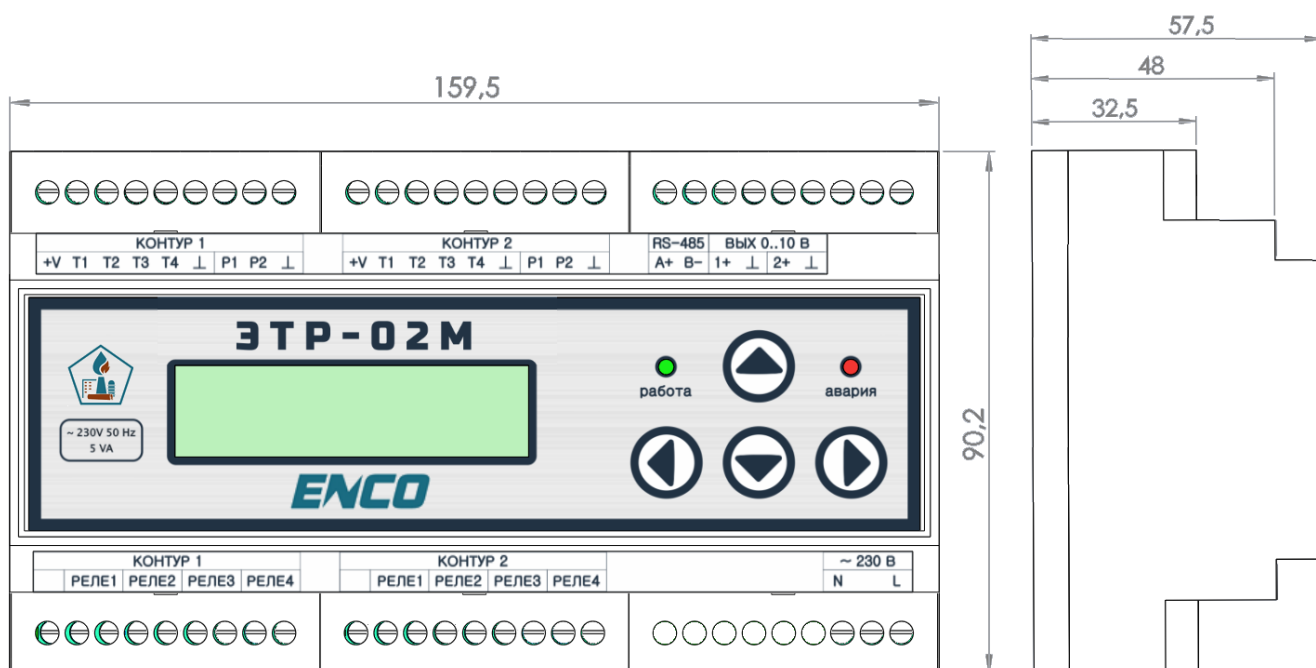
Выбор корректируемого значения производится с помощью кнопки « \blacktriangleleft » путем установки над ним курсора « \vee », а циклическое изменение значения производится кнопкой « \blacktriangleright ».

Назначение позиций меню:

- 1) День недели;
- 2) Час суток;
- 3) Нормируемое (заданное) значение температуры;
- 4) **К** – запись нормируемого значения от заданного часа и до конца суток;
- 5) **Ч** – запись нормируемого значения в заданный час каждого дня недели;
- 6) **Г** - записать во весь график.



Алгоритм установки графиков регулирования, реализованный в регуляторе, позволяет добиваться одного и того же результата разными методами. Ниже приведены два варианта последовательности выполняемых операций при установке одного и того же графика регулирования.

Вариант 1– Последовательность выполняемых операций оптимизирована с точки зрения уменьшения трудоемкости при установке графика регулирования. Но освоение алгоритма установки графика по варианту 1 требует некоторых усилий при первом ознакомлении с настоящим РЭ и регулятором.

Вариант 2– При внешней простоте требует больших потерь времени при установке графика, т.к. объем выполняемых операций возрастает.

Пример:

Необходимо в рабочие дни недели с 7 до 18ч работать по графику 20°C, а в выходные и оставшееся время по графику 16°C. При этом в пятницу на график 16°C необходимо переходить с 14 ч.

Вариант 1

При входе в меню установки графика (если ранее график не устанавливался) на ЖКИ регулятора выводится следующая информация:

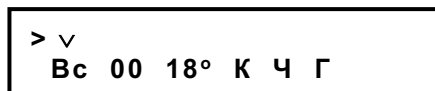

Кнопкой « \blacktriangleleft » необходимо перевести « \vee » к позиции температуры и установить кнопкой « \blacktriangleright » 16°:

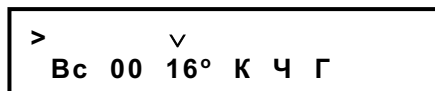

Часы	0	1	2	3	4	5	6	7	8	...	19	20	21	22	23
Вс	16	18	18	18	18	18	18	18	18		18	18	18	18	18
Пн	18	18	18	18	18	18	18	18	18		18	18	18	18	18
Вт	18	18	18	18	18	18	18	18	18		18	18	18	18	18
Ср	18	18	18	18	18	18	18	18	18		18	18	18	18	18
Чт	18	18	18	18	18	18	18	18	18		18	18	18	18	18
Пт	18	18	18	18	18	18	18	18	18		18	18	18	18	18
Сб	18	18	18	18	18	18	18	18	18		18	18	18	18	18

Примечание– Здесь и далее в таблицах приводятся значения температур для часов суток каждого дня недели, которые устанавливаются в графике после выполнения очередной операции.

Далее кнопкой « \blacktriangleleft » необходимо перевести « \surd » к позиции Г и записать кнопкой « \blacktriangleright » это значение для всего графика:

\blacktriangleright
 Вс 00 16° К Ч Г \surd

Часы	0	1	2	3	4	5	6	7	8	...	19	20	21	22	23
Вс	16	16	16	16	16	16	16	16	16		16	16	16	16	16
...															
Сб	16	16	16	16	16	16	16	16	16		16	16	16	16	16

Далее с помощью курсора « \surd » (кнопка « \blacktriangleleft ») и кнопки « \blacktriangleright » необходимо последовательно установить день недели на понедельник (Пн), час на 7, температуру 20°С и, перейдя к позиции «К», записать до конца суток (нажав на кнопку « \blacktriangleright »):

\blacktriangleright
 Пн 07 20° К Ч Г \surd

Часы	0	1	2	3	4	5	6	7	8	...	19	20	21	22	23
Вс	16	16	16	16	16	16	16	16	16		16	16	16	16	16
Пн	16	16	16	16	16	16	16	20	20		20	20	20	20	20
...															
Сб	16	16	16	16	16	16	16	16	16		16	16	16	16	16

Затем перейти к позиции Ч и записать в этот час каждого дня недели температуру 20°С (нажав на кнопку « \blacktriangleright »):

\blacktriangleright
 Пн 07 20° К Ч Г \surd

Часы	0	1	2	3	4	5	6	7	8	...	19	20	21	22	23
Вс	16	16	16	16	16	16	16	20	16		16	16	16	16	16
Пн	16	16	16	16	16	16	16	20	20		20	20	20	20	20
Сб	16	16	16	16	16	16	16	20	16		16	16	16	16	16

Далее, не меняя часа, а, изменяя день недели и устанавливая «К», записать по пятницу (Пт) включительно:

> √
Пт 07 20° К Ч Г

Часы	0	1	2	3	4	5	6	7	8	...	19	20	21	22	23
Вс	16	16	16	16	16	16	16	20	16		16	16	16	16	16
Пн	16	16	16	16	16	16	16	20	20		20	20	20	20	20
Пт	16	16	16	16	16	16	16	20	20		20	20	20	20	20

Далее изменить час на 14, температуру на 16 и по «К» записать:

> √
Пт 14 16° К Ч Г

Часы	0	1	2	3	...	14	15	16	17	18	19	20	21	22	23
Вс	16	16	16	16		20	16	16	16	16	16	16	16	16	16
Пн	16	16	16	16		20	20	20	20	20	20	20	20	20	20
Пт	16	16	16	16		16	16	16	16	16	16	16	16	16	16
Сб	16	16	16	16		16	16	16	16	16	16	16	16	16	16

Затем изменить час на 18 и по «Ч» записать:

> √
Пт 18 16° К Ч Г

Часы	0	1	2	3	...	14	15	16	17	18	19	20	21	22	23
Вс	16	16	16	16		16	16	16	16	16	16	16	16	16	16
Пн	16	16	16	16		20	20	20	20	16	20	20	20	20	20
Пт	16	16	16	16		16	16	16	16	16	16	16	16	16	16
Сб	16	16	16	16		16	16	16	16	16	16	16	16	16	16

Далее, не меняя часа, а, изменяя день недели и устанавливая «К» записать по рабочим дням (Пн-Чт):

> √
 Пн 18 16° К Ч Г

Часы	0	1	2	3	...	14	15	16	17	18	19	20	21	22	23
Вс	16	16	16	16		16	16	16	16	16	16	16	16	16	16
Пн	16	16	16	16		20	20	20	20	16	16	16	16	16	16
...															
Пт	16	16	16	16		16	16	16	16	16	16	16	16	16	16
Сб	16	16	16	16		16	16	16	16	16	16	16	16	16	16

Затем, изменив час на 0, меняя день недели и устанавливая «К» записать в Сб и Вс (суббота и воскресенье):

> √
 Вс 00 16° К Ч Г

Часы	0	...	6	7	8	...	13	14	15	16	17	18	...	23
Вс	16		16	16	16		16	16	16	16	16	16		16
Пн	16		16	20	20		20	20	20	20	20	16		16
Вт	16		16	20	20		20	20	20	20	20	16		16
Ср	16		16	20	20		20	20	20	20	20	16		16
Чт	16		16	20	20		20	20	20	20	20	16		16
Пт	16		16	20	20		20	16	16	16	16	16		16
Сб	16		16	16	16		16	16	16	16	16	16		16

Вариант 2

При входе в меню установки графика (если ранее график не устанавливался) на ЖКИ регулятора выводится следующая информация:

> √
 Вс 00 18° К Ч Г

Далее для каждого дня недели устанавливается температурный график согласно требуемым условиям.

Например, для понедельника должен быть установлен следующий температурный график:

с 0 до 7 ч – необходимо работать по графику 16°C;

с 7 до 18 ч – необходимо работать по графику 20°C;

с 18 по 23 ч(включительно) – необходимо работать по графику 16°C;

Для этого сначала, с помощью курсора «√» (кнопка «») и кнопки «» необходимо последовательно установить день недели на понедельник (Пн), час на 00, температуру 16°C и, перейдя к позиции «К», записать до конца суток (нажав на кнопку «»):

> √
 Пн 00 16° К Ч Г

Часы	0	1	2	3	4	5	6	7	8	...	19	20	21	22	23
Пн	16	16	16	16	16	16	16	16	16		16	16	16	16	16

Далее, с помощью курсора «√» (кнопка «◀») и кнопки «▶» необходимо установить час на 07, температуру 20°C и, перейдя к позиции «К», записать до конца суток (нажав на кнопку «▶»):

> √
 Пн 07 20° К Ч Г

Часы	0	1	2	3	4	5	6	7	8	...	19	20	21	22	23
Пн	16	16	16	16	16	16	16	20	20		20	20	20	20	20

Затем, с помощью курсора «√» (кнопка «◀») и кнопки «▶» необходимо установить час на 18, температуру 16°C и, перейдя к позиции «К», записать до конца суток (нажав на кнопку «▶»):

> √
 Пн 18 16° К Ч Г

Часы	0	1	2	3	...	14	15	16	17	18	19	20	21	22	23
Пн	16	16	16	16		20	20	20	20	16	16	16	16	16	16

Аналогично устанавливаются температурные графики (в соответствии с требуемыми условиями) и для всех остальных дней недели.